

---

Opšte informacije .....	8
Kratak pregled .....	10
Rukovanje .....	13
Radio .....	22
CD/MP3 plejer .....	30
CD/MP3 izmenjivač * .....	35
Podešavanja tona .....	42
Navigacija .....	44
Informacioni meni .....	71
Podešavanja .....	72
Traženje grešaka .....	79
Opšte informacije .....	81
Objašnjenje pojmova .....	84
Indeks .....	87
Prikazi menija .....	91

## Opšte informacije

Infotainment sistemi CD 60 NAVI, CD 80 NAVI i DVD 100 NAVI, nude visoko kvalitetni InCar infotainment

Uživajte uz neprekidni radio prijem, zahvaljujući efikasnom twin tuner-u. Sa RDS TMC sistemom ćete uvek imati najsvežije informacije o saobraćajnim situacijama. Twin tuner će sastaviti, bez vašeg znanja, listu stanica koja se mogu hvatati. To Vam omogućava hvatanje stanica u trenutnoj predajničkoj oblasti bez monotonog pretraživanja.

Integrirani CD plejer Vam pruža uživanje audio i MP3 CD-a.

Integrirani CD izmenjivač \* može primiti do 6 audio ili MP3 diskova.

Digital Sound Processor (digitalni zvučni procesor) Vam nudi pet stilova današnjice za optimizaciju zvuka.

Navigacioni sistem sa svojim dinamičnim navođenjem vas sigurno vodi do odredišta, i automatski, po zahtevu, izbegava zastoje u saobraćaju i ostale prepreke.

Trip kompjuter (kompjuter za obradu podataka vozila) \* je dostupan preko infotainment sistema. Za detalje, molimo Vas da pogledate uputstvo za upotrebu vozila.

Spoljašnji izvor se može priključiti na infotainment sistem (npr. ozvučenje telefona).

Opcionalno, sistem može biti opremljen sa daljinskim upravljačem na volanu \* ili sa dupliranim audio uređajem \*.

Pored toga, infotainment sistem se može postaviti sa portalom mobilnog telefona \*. U vezi informacija oko ovoga, videti uputstvo za upotrebu mobilnog telefona.

Sveobuhvatni dizajn upravljačkih elemenata, jasne meniaplikacije na velikom grafičkom displeju i veliko višenamensko dugme, omogućava jednostavno i intuitivno rukovanje.

## Opšte informacije ovog uputstva za upotrebu

Za pružanje brzog pregleda o mnogobrojnim funkcijama infotainment sistema, u poglavlju „Kratak pregled“ zajedno sa početnim stranama, daje se pregled svih prikaza i elemenata komandi.

Poglavlje pod nazivom „Rukovanje“ sadrži opis početnih koraka upotrebe infotainment sistema.

Detaljne opise rada infotainment sistema se mogu naći u poglavljima „Radio“, „CD/MP3 plejer“, „CD/MP3 izmenjivač \*“, „Navigacija“ i „Podešavanje“.

Ukoliko želite naći neku određenu temu, indeks pojmova na kraju uputstva upotrebe će vam dati brzu pomoć.

Prikazi su objašnjeni u poglavlju „Prikazi menija“.

Ako Vaš infotainment sistem ne funkcioniše po očekivanjima, molimo Vas da prvo pročitate poglavlje „Traženje grešaka“ i „Opšte informacije“. Najčešće navodni kvar može brzo da se otkloni.

Rečnik stručnih reči je dostupan u vezi objašnjenja pojmova.

Sledeći simboli će Vam pomoći da bi razumeli uputstvo za upotrebu:

-  Ruka ispred teksta zahteva izvođenje neke aktivnosti.
- ✓ Crtica ispred teksta predstavlja reakciju aparata
- Tačka ispred teksta označava dodatne informacije o dotičnoj temi.
- Crtica ispred teksta označava nabranjanja.
- △ Sigurnosna uputstva i upozorenja sadrže važne informacije o bezbednoj upotrebi infotainment sistema. Nepoštovanje tih navoda može rezultovati rizik od oštećenja ili povrede. Zato, molimo pridržavati se tim informacijama sa posebnom pažnjom.
- \* Zvezdica onačava opremu, koji nije sastavni deo svakog vozila (varijante modela, specifičnosti modela za jedno tržište, opcionalna oprema).
- ▶ Strelica ukazuje na nastavak tematike na sledećoj strani.

### Informacije na displeju

U zavisnosti od opremljenosti, vaše vozilo može biti opremljen sa Grafičkim informacionim displejom, ili sa Displejom u boji \*.

Neki se displeji u zavisnosti od podešavanja uređaja i opreme vozila mogu razlikovati.

### Važne informacije o rukovanju i bezbednosti na putu

- △ Korišćenje navigacionog sistema ne oslobađa vozača od njegove odgovornosti za pravilno i pažljivo ponašanje na putu. Pravila u saobraćaju se uvek moraju poštovati. Koristite infotainment sistem samo na način, koji omogućava uvek bezbedno upravljanje vozilom. Ukoliko ste nesigurni, zaustavite vaše vozilo radi rukovanja sa infotainment sistemom.
- △ Unos podataka (npr.adrese) raditi uvek kada vozilo stoji u mestu.
- △ Ukoliko su uputstva navođenja u suprotnosti sa saobraćajnim propisima, uvek saobraćajni propisi imaju prednost.

### Uređaj za zaštitu protiv krađe

Infotainment sistem je opremljen sa elektronskim sigurnosnim sistemom zaštite protiv krađe. Sistem će raditi isključivo samo u vašem vozilu i na taj način biti bezvredan za kradljivca.

### Deklaracija usaglašenosti



Delphi Grundig Car Intermedia System GmbH zbog toga izjavljuje da su uređaji CD 60 NAVI, CD 80 NAVI i DVD 100 NAVI usaglašeni sa osnovnim potrebama i sa drugim odredbama pravila 1999/5/EC. Izjava saglasnosti je sprovedena od:





Delphi Grundig  
Car Intermedia System GmbH  
Beuthener Str. 41  
D-90471 Nürnberg

## Kratak pregled

Ilustracije za ovaj kratak pregled se mogu videti na početnim stranama.

### Elementi upravljanja

- 1  Kratko pritisnuti:  
Uključivanje i isključivanje  
  
Pritisnuti i držati pritisnuto:  
Uključivanje/isključivanje  
bezvučnog režima  
  
Okretanje:  
Podešavanje jačine zvuka
- 2  „Izbacivanje“ navigacionog  
DVD/CD-a
- 3 Umetanje navigacionog  
DVD/CD-a
- 4 **NAVI** Navigacioni meni
- 5 **MAIN** Opozivanje glavnog menija
- 6  Višenamensko klik dugme  
  
Okretanje: Biranje stavki menija  
i komande  
  
Pritisnuti: Potvrda izbora (OK)



- 7 **INFO** Informacioni meni
- 8 **SOUND** Tonski meni
- 9 **0 ... 9** Dugmad sa brojevima
- 10  Ponavljanje navigacionih  
uputstva
- 11  Prikaz kućne adrese
- 12 **BC** Trip kompjuter \*<sup>1)</sup> (kompjuter  
za obradu podataka vozila)
- 13 **SETTINGS** Meni podešavanja, zavisi  
od izabrane funkcije
- 14  Prekidač na prevagu  
  
Audio: Dugmad  
za pretraživanje  
  
Navigacija: Klizač preko mape  
prikazuje i bira opcije
- 15 **TP** Program saobraćajnih  
obaveštenja
- 16 **AUDIO** Prekopčavanje između radio  
i CD menija
- 17 Umetnuti audio/MP3 CD
- 18  Izbacivanje audio/MP3 CD-a

### Daljinsko upravljanje sa volana \*



U zavisnosti od tipa vozila, montirane su dve različite izvedbe daljinskog upravljanja sa volana.

Daljinsko upravljanje sa volana ima druge funkcije koje su povezane sa portalom mobilnog telefona \*. Videti instrukcije za portal mobilnog telefona.







#### Volan 1:

- 28  Okretati:  
Pomeranje kursora  
  
Pritisnuti:  
Potvrda izbora
- 29  Radio: Dugme za menjanje  
stanice  
  
CD: Ponovni start CD-a  
MP3: Sledeći album
- 30  Prekopčavanje između radio  
aparata i CD plejera

<sup>1)</sup> Videti uputstvo za upotrebu vozila.







- 31  Radio: Traženje prema dole, vraćanje u memoriju stanice  
CD/MP3: Preskočiti nazad, brzo premotavanje nazad
- 32  Radio: Traženje prema gore, vraćanje u memoriju stanice  
CD/MP3: Preskočiti napred, brzo premotavanje napred
- 33  Podešavanje jačine zvuka

**Volan 2:**

- 34  Kursor prema desno ili gore
- 35  Kursor prema levo ili dole
- 36  Potvrda izbora
- 37  Prekopčavanje između radio aparata i CD plejera
- 38  Smanjivanje jačine zvuka
- 39  Pojačavanje jačine zvuka

**Twin (duplirani) Audio \***

Zavisno od modela vozila, različiti su i upravljački elementi instalirani u njima (data je ilustracija kao primer).

- 19  Levi izlaz za telefon
- 20  **VOLUME** Podesiti jačinu zvuka (levi izlaz za telefon)
- 21  Radio: Traženje prema dole, vraćanje u memoriju stanice  
CD/MP3: Preskočiti nazad, brzo premotavanje nazad
- 22 **TUNER** Radio režim
- 23  **ON / OFF** Uključivanje Twin audija i isključivanje
- 24 **CD** CD režim
- 25  Radio: Traženje prema gore, vraćanje u memoriju stanice  
CD/MP3: Skok prema napred, brzo premotavanje napred
- 26  **VOLUME** Podesiti jačinu zvuka (desni izlaz za telefon)
- 27  Desni izlaz za telefon

**Informacije na displeju**

Grafički informacioni displej ili informacioni displej u boji \* prikazuje informacije za radio, CD/MP3 plejer, CD/MP3 izmenjivač, navigacioni sistem i portal mobilnog telefona \*.

Displeji trip kompjutera \*, upravljačkog sistema klime \* i Check Control-a \* kao i datuma, vremena i spoljašnje temperature su opisani u uputstvu za upotrebu vozila.

Prikazi portala mobilnog telefona \* su opisani u uputstvu za upotrebu portala mobilnog telefona.

**Simboli na glavnom displeju**

Posle uključivanja infotainment sistema, mogu se pojaviti mnogi različiti simboli u zavisnosti od podešavanja funkcija jedinica (audio, navigacija, trip kompjuter \*, portal mobilnog telefona \*) Značenja ovih simbola su sledeća:

### Audio funkcija

- AM** Izabrano je AM talasno područje.
- FM** FM talasno područje je izabrano.
- AS** Izabran je FM ili AM nivo automatskog memorisanja.
- [ ] Program saobraćajnih obaveštenja je uključen, međutim ne prima se TP stanica.
- TP** Izabrana stanica emituje saobraćajna obaveštenja.
- [TP]** Program saobraćajnih obaveštenja je uključen, obaveštenja o saobraćaju će se primati.
- TMC** Primaju se RDS TMC saobraćajna obaveštenja.
- REG** Regionalizacija je uključena.
- CD in** Jedan audio /MP3 CD je umetnut u gornji otvor za CD.
- MP3** Umetnuti CD sadrži MP3 fajlove.

### Funkcije Navigacije

-  Opcija puta „Fastest Route“ – (brži put) je izabrana.
-  Opcija puta „Shortest Route“ – (najkraći put) je izabrana.
-  Opcija puta „Route“ – (glavni put) je izabran.
-  Opcija puta „Secondary roads“ (sporedni putevi) je izabrana.
-  Opcija puta „Toll free“ (bez naplate putarine) je izabrana.
-  Opcija puta „Dynamic guidance“ – (dinamično navođenje) je uključena.
-  Neodgovarajući prijem ili nema prijema GPS signala (npr. ispod mostova, u šumi ili između visokih zgrada).
-  Jačina zvuka akustičnih pravaca je isključena.

### Funkcija trip kompjutera \*

Simboli trip kompjutera su opisani u uputstvu za upotrebu vozila.

### Funkcija portala mobilnog telefona \*

Simboli portala mobilnog telefona su opisani u njegovom uputstvu za upotrebu.

## Rukovanje

Proširenim funkcijama infotainment sistema se upravlja funkcijskim dugmadima i meni aplikacijama. Dugmadi daljinskog upravljanja na upravljaču \* nude bezbedno i komotno rukovanje infotainment sistemom bez potrebe dizanja ruku sa upravljača.

Daljinsko upravljanje sa upravljača \* videti 19.

### Uključivanje i isključivanje

 Kratko pritisnuti OL dugme ① za uključivanje i isključivanje infotainment sistema.

- ✓ Čuje se audio izvor koji je poslednji izabran.
- Kada je infotainment sistem isključen, a uz uključeni kontakt, na displeju se prikazuje spoljašnja temperatura, sat i datum \*.

### Uključivanje/isključivanje sa ključem kontakt brave (Logika kontakt brave)

Ako je logika kontakt brave uključena, infotainment sistem se može automatski isključiti i uključiti vađenjem ili postavljanjem, i okretanjem ključa kontakt brave.

Logika kontakt brave se može deaktivirati u meniju „Settings“, videti stranu 73.

### Automatsko isključivanje

Ako je infotainment sistem uključen preko okretnog dugmeta OL, sat vremena nakon vađenja ključa iz kontakt brave, automatski će se isključiti.

### Podešavanje jačine zvuka

 Za podešavanje jačine zvuka, okrenuti OL dugme ①.

- Kada se infotainment sistem uključuje, postavlja se zadnji put birana jačina zvuka, pod uslovom da je ona bila ispod maksimalne jačine zvuka uključivanja.
- Maksimalna jačina zvuka uključivanja, jačina zvuka navigacionih poruka i saobraćajnih obaveštenja se mogu posebno podešavati, videti stranu 76.

### Funkcija isključivanja zvuka

 Držati OL okretno dugme ① pritisnuto za isključivanje zvuka infotainment sistema

### Uključenje zvuka

 Držati OL okretno dugme ① pritisnuto ponovo,

ili:

 okrenuti OL okretno dugme ① za isključivanje zvuka.

## Višenamensko klik dugme

Višenamensko dugme **6** je centralni element infotainment sistema. Ona upravlja sa skoro sa svim sistemskim funkcijama pomoću stavki menija.



### Okretanje:

izbor komandi, opcije menija ili oznaka.



### Pritisnuti:

potvrda prikazanog izbora.

## Glavni displej

Glavni displej je displej prikazan po uključivanju infotainment sistema. Ona se može u svako vreme prikazati iz raznih prikaza menija pomoću dugmeta **MAIN** **5**.

Različite funkcije su prikazane zavisno od opremljenosti vozila.

- Audio,
- Navigacija,
- Trip kompjuter (kompjuter za elektronsku obradu pređenog puta) \*
- Portal mobilnog telefona \*
- ☞ Okrenuti višenamensko dugme za prikaz željene funkcije.
- Izgled displeja može da se menja u zavisnosti od opremljenosti vozila.

U zavisnosti od izabrane funkcije, na glavnoj strani se prikazuju sledeće informacije:

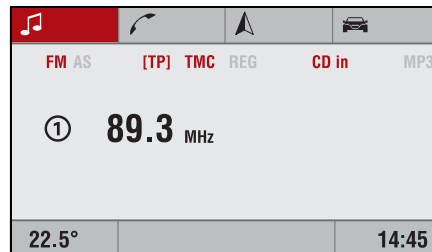

### Audio

Informacije u vezi trenutno izabranog audio izvora (npr. talasno područje, naziv ili frekvencija stanice ili naziv i broj muzičke numere sa CD-a itd.)

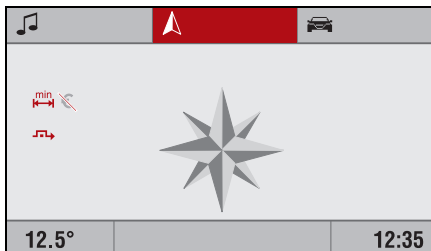

### Navigacija

Informacije navođenja (ako je navođenje aktivirano) i parametri navigacije.

### Trip kompjuter ✱

Podaci trip kompjutera.

Sledeći podaci se prikazuju u svim funkcijama glavne strane:

- Spoljašnja temperatura,
- Vreme,
- Informacije upravljačkog sistema klime ✱.

Kada je infotainment sistem isključen i uz uključen kontakt, na displeju se prikazuje spoljašnja temperatura, sat i datum ✱.

### Portal mobilnog telefona ✱

Informacije portala mobilnog telefona

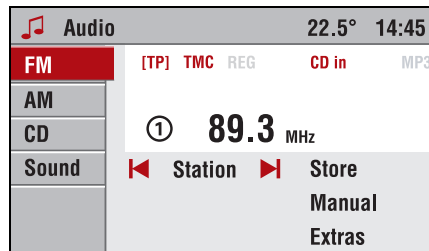

### Koncept meni aplikacija

Struktura menija infotainment sistema se sastoji od raznih tipova strana menija:

- Strane za izbor
- Karakteristične strane
- Strane za podešavanja

Razne strane imaju raznu funkcionalnost:

#### Strane za izbor

Strane za izbor imaju izborni meni sa predprikazom svake stavke menija na levoj strani displeja. Strane za izbor vas vode na karakteristične strane ili na strane sa izborom.

Audio meni je jedan primer strane izbora.

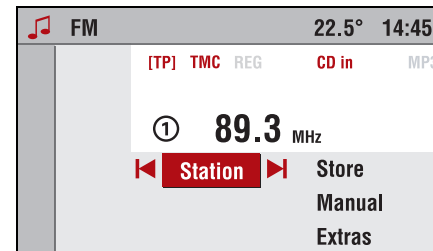

### Karakteristične strane

Karakteristične strane su strane menija gde se zadržavate, npr. ako slušate radio ili CD.

Karakteristične strane takođe sadrže stavke menija, koji se mogu birati, i vode vas na druga karakteristična zadržavanja ili na strane sa izborom.

Radio meni je jedan primer karakteristične strane.

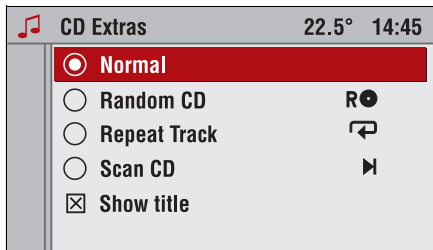

### Strane za podešavanja

Izborne strane sadrže strane sa meni aplikacijama, na kojima možete vršiti podešavanja, npr. podešavanje tona, sistemska podešavanja itd.

Meni „CD Extras“ je jedan primer strane sa podešavanjima.

### Nivoi menija

U infotainment sistemu meni aplikacije su svrstane u nivoe. Aktuelni meni se signalizuje vertikalnom linijom sa leve strane displeja (npr. glavni prikaz = nema linije, radio kao karakteristična strana = 1 linija, itd.).

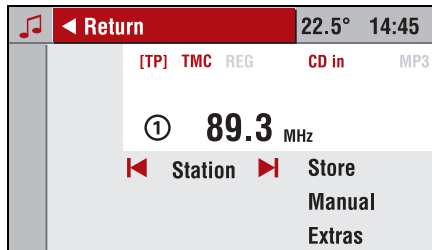

### Rad sa menijem

Okretanjem višenamenskog klik dugmeta mogu se iz meni liste birati stavke koje su na raspolaganju. Svaka izabrana stavka menija ima inverzno označeno polje kao kurzor.

Puno od dostupnih funkcija se izvršavaju direktno sa pritiskom višenamenskog dugmeta. Neki otvaraju podmenije sa karakterističnim funkcijama.

Svaki meni ima skrivenu „Return“ stavku menija. Ta stavka menija postaje vidljiva sa dolaskom na gornji kraj meni liste (okrenuti višenamensko klik dugme suprotno kretanju kazaljke na satu.).

☞ Birati „Return“ za dolazak na sledeći viši meni.

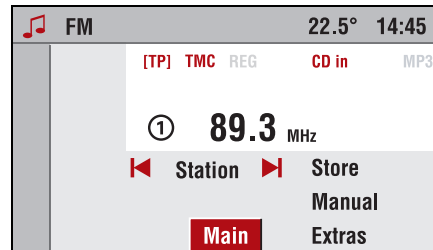

Svaki meni ima skrivenu „Main“ stavku menija. Ta stavka menija postaje vidljiva sa dolaskom na donji kraj meni liste (okrenuti višenamensko klik dugme u smeru kretanja kazaljke na satu).

☞ Birati „Main“ za izbor glavnog displeja.

- Ova funkcija se može takođe izvršiti u svako vreme sa pritiskom **MAIN** dugmeta ⑤.

## Izbor sa liste menija

Kurzor pokazuje na stavku menija koja će se birati.

- ☞ Okretanjem višenamenskog klik dugmeta pomeriti kurzor do željene stavke.
- ☞ Za potvrdu izbora pritisnuti višenamensko dugme.
- ✓ Odgovarajuća funkcija se izvršava ili se prikazuje odgovarajući podmeni.
- Za nekoliko stavki menija, podešavanja se rade posle njihovih izbora okretanjem višenamenskog dugmeta.

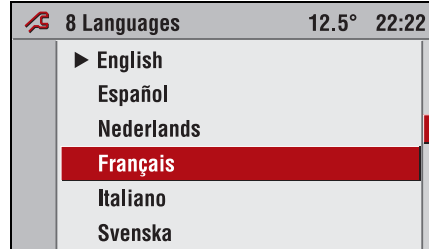

## Izbor sa liste

Za neke stavke menija se prikazuju liste. Možete šetati u tim listama pomoću kurzora.

- ☞ Pomerati kurzor gore ili dole okretanjem višenamenskog dugmeta.
- ☞ Za potvrdu izbora pritisnuti višenamensko dugme.
- ✓ Ostali elementi liste se prikazuju, kada se kurzor pomeri do gornjeg ili donjeg dela displeja. Traka sa desne strane displeja pokazuje trenutni položaj kurzora u listi.
- Ukupan broj stavki liste se prikazuje u gornjem pojasu displeja.
- U nekim listama zadnja izabrana stavka liste se označava sa ► ispred navoda.

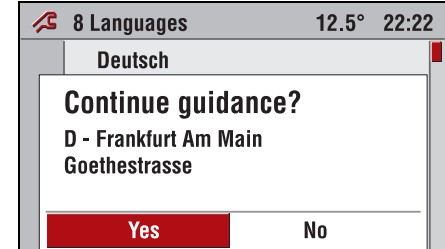

## Pop-up meniji

U nekim slučajevima, na displeju se pojavljuju dodatne napomene i informacije infotainment sistema ili o ostalim komponentama vozila kao pop-up meniji.

Iz tih razloga, aktualni prikaz displeja se prekriva sa trenutnim prikazom.

Neke od tih trenutnih prikaza morate potvrditi (npr. bezbednosna upozorenja ili upozorenja navigacije), ostali prikazi će se automatski izgubiti posle kraćeg vremena.

U CD režimu, npr. za vreme obaveštenja o saobraćaju se prikazuje stanica sa saobraćajnim obaveštenjima, ako je TP aktivan.

## Ponovni prikaz glavnih funkcija

Glavne funkcije se mogu ponovo prikazati pomoću dugmadi **NAVI**, **AUDIO**, **SOUND** i **BC**.

- ☞ Za ponovni prikaz Navigacionog menija, pritisnuti dugme **NAVI** 4.
- ☞ Pritisnuti **AUDIO** dugme 16 za pristup radiju, CD/MP3 CD uređajima.
- ☞ Pritisnuti **SOUND** dugme 8 da bi otvorili meni podešavanja zvuka.
- ☞ Pritisnuti dugme **BC** 12 za prikaz funkcija trip kompjutera \*

## Audio izvori

Dostupni audio izvori su radio aparat (AM/FM) i CD (audio/MP3).

### Radio:

Možete birati između FM i AM (MW) talasnih područja.

### CD/MP3:

CD plejer/CD izmenjivač \* integrirani u infotainment sistem podržavaju, i audio diskove i diskove u MP3 formatu.

## Izbor audio izvora

Ako je na displeju Radio ili CD meni:

- ☞ Pritisnuti **AUDIO** dugme 16 za prekopčavanje između radija i CD/MP3 CD uređaja.

Ako ste u nekom drugom meniju (npr. Navigation, Settings itd.):

- ☞ Pritisnuti **AUDIO** dugme 16 jednom.
- ✓ Na displeju se pojavljuje radio ili CD/MP3 meni.
- ☞ Pritisnuti **AUDIO** dugme 16 ponovo za promenu audio izvora.
- Ako nema umetnutog CD-a (audio ili MP3) u otvor za disk 17 infotainment sistema, infotainment sistem vas upozorava na ubacivanje CD-a.

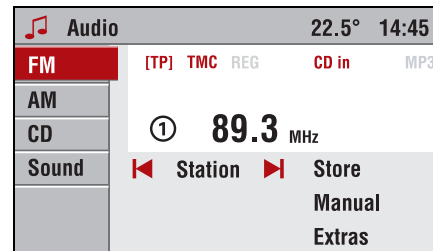

## Izbor audio izvora pomoću audio menija

- ☞ Pritisnuti dugme **MAIN** 5.
- ☞ Izabrati audio funkciju 🎵 u glavnom prikazu displeja.
- ☞ Pritisnuti višenamensko dugme.
- ☞ Izabrati stavku menija „Return“.
- ✓ Prikazuje se audio meni sa stranama za izbor („Audio“ selection page) sa „FM“, „AM“, „CD“ i „Sound“.
- ☞ Birati stavku menija „AM“, „FM“ ili „CD“ za prekopčavanje na željeni audio izvor.
- ✓ Prikazuje se izabrani audio izvor.
- ✓ Infotainment sistem automatski prekočava na prikaz strane izabranog audio izvora (AM, FM ili CD meni).

## Daljinsko upravljanje sa volana \*

Da bi povećali bezbednost vožnje i poboljšali komfor upravljanja, infotainment sistemom se ugodno može upravljati pomoću dugmadi na volanu.



U zavisnosti od tipa vozila, montirane su dve različite izvedbe daljinskog upravljanja sa volana.

Daljinsko upravljanje sa upravljača ima druge funkcije koje su u vezi sa portalom mobilnog telefona \*. Videti instrukcije za portal mobilnog telefona.

### Volan 1:

#### toččić na upravljaču (volanu)



Navigacija u meniju

-  Za pomeranje kurzora u meniju gore/dole okretati toččić na volanu gore/dole.
-  Za potvrdu stavke menija pritisnuti toččić.

#### dugme



Radio:

Sledeća memorija stanice

-  Pritisnuti dugme  za prikaz sledeće memorisane stanice 0 ... 9 u izabranom talasnom području.



CD:

Ponovni start CD-a

-  Pritisnuti dugme  za početak reprodukcije umetnutog CD-a od početka.



CD/MP3 izmenjivač

Sledeći CD

-  Pritisnuti  dugme za promenu na sledeći CD.



MP3:

Sledeći MP3 album

-  Pritisnuti dugme  za prelazak na sledeći album (datoteku) na ubačenom MP3 CD-u.







#### dugme

Funkcije prekidača







-  Pritisnuti  dugme na kratko za prekopčavanje između radio i CD/MP3 režima.

#### / dugmadi i

Radio:



-  Pritisnuti na kratko  ili  za prelazak na prethodnu/sledeću stanicu koja se može primati.
-  Držati pritisnuto  ili  za ručno pretraživanje gore/dole.

CD/MP3:

-  Pritisnuti na kratko  ili  za prelazak na prethodnu/sledeću muzičku numeru.
-  Držati pritisnuto  ili  za brzo pretraživanje napred/nazad.

#### toččić na upravljaču

Regulacija jačine zvuka

-  Okretati toččić prema gore za pojačavanje zvuka.
-  Okretati toččić prema dole za smanjivanje jačine zvuka.

**Volan 2:****◀ / ▶ dugmadi 35 i 34**

Dugmadi kurzora

- ☞ Pritisnuti ◀ ili ▶ za pomeranje kursora levo ili desno, i gore ili dole u meniju.
- Dugmad ◀ / ▶ imaju istu funkciju kao i okretanje višenamenskog klik dugmeta, videti stranu 14.

**↑ dugme 36**

Dugme za izbor

- ☞ Pritisnuti dugme ↑ za potvrdu izbora.
- Dugme ↑ ima istu funkciju kao pritiskanje višenamenskog klik dugmeta, videti stranu 14.

**+ / - dugmad 39 i 38**

Regulacija jačine zvuka

- ☞ Pritisnuti dugme + na kratko jednom ili više puta za postepeno pojačavanje zvuka.
- ☞ Pritisnuti dugme - na kratko jednom ili više puta za postepeno smanjivanje zvuka.
- Ako se dugme drži duže pritisnuto, zvuk će se menjati kontinualno.

**O dugme 37**

Funkcije prekidača

- ☞ Pritisnuti O dugme na kratko za prekopčavanje između radio i CD/MP3 režima.

**Twin (duplirani) Audio \***

- ⚠ Twin Audio mogu koristiti putnici na zadnjim i prednjim sedištima samo za vreme vožnje.
- ⚠ Jačina zvuka ne sme biti previsoka duži vremenski period jer to dovodi do oštećenja sluha.

Twin Audio (duplirani audio sistem) omogućuje putnicima na zadnjim sedištima da slušaju muziku odabranu nezavisno od infotainment sistema. Pri tome, „Twin Audio“ može da upravlja brojnim funkcijama, kao što su traženje ili skok na muzičku numeru kod CD-a.

Dve stereo slušalice (sa jack utičnicom od 3.5 mm) su dostupne za uživanje muzike. Slušalice sa impedansom zvučnika od 32 Ohm su preporučene.

Jačina zvuka može da se podešava odvojeno.

- Slušalice nisu sastavni deo opreme vozila.

U zavisnosti od tipa vozila, instalirani su različiti elementi rukovanja.

### Uključivanje/Isključivanje

Infotainment sistem mora biti uključen.

- ☞ U zavisnosti od tipa vozila, pritisnite **ON/OFF** dugme **23** ili **OI** dugme **23**, na Twin Audio sistemu da bi ga uključili ili isključili.
- ☞ Nakon uključivanja paljenja, za ponovno korišćenje Twin Audio sistema, pritisnite **ON/OFF** ili **OI** dugme na Twin Audio.
- ✓ Čim se uključi Twin Audio, zadnji zvučnici se priguše.
- ✓ Čim se isključi Twin Audio, zadnji zvučnici se ponovo uključuju.

### Podešavanje jačine zvuka

U zavisnosti od opreme vozila, jačina zvuka na odgovarajućim slušalicama se podešava:

- ☞ Okrenite **VOLUME** dugme **20** ili **26**,
- ili:
- ☞ pritisnite **- / +** dugme **20** ili **26** kako bi podesili jačinu zvuka.

### Izbor audio izvora

- ☞ Pritisnuti **TUNER** dugme **22** za ponovno prekopčavanje na radio režim.
  - ☞ Pritisnuti **CD** dugme **24** za prekopčavanje na CD režim.
- Ili:
- ☞ Tokom reprodukcije CD-a, pritisnite **CD** dugme **24** da bi prebacili na sledeći CD. Ako se reprodukuje CD u MP3 formatu, ovim se prebacuje na sledeći album.

### Izbor talasnog područja

- ☞ Pritisnuti **TUNER** dugme jednom ili više puta da bi menjali talasne dužine FM i AM.
- Menjanje talasne dužine nije moguće ukoliko je odabran radio kao audio izvor infotainment sistema.

### Pretraživanje

- ◀ i ▶ **21** ili **25** dugmad imaju istu funkciju kao prekidač **14** na infotainment sistemu.
- Dugmadi ▶ i ▶ na Twin Audio sistemu nisu aktivna, kada je na infotainment sistemu i na Twin Audio–u istovremeno odabran isti audio izvor (radio odnosno CD).

### Ograničenja za vreme rada sistema

Twin Audio sistemom može da se upravlja, samo sa onim audio izvorom, koji na infotainment sistemu nije aktivan. Podešavanja na infotainment sistemu uvek imaju prednost u odnosu na podešavanja na Twin Audio sistemu.

Primer: putnici na prednjim sedištima slušaju radio, tako da se Twin Audio nemože koristiti da bi se prebacilo između talasnog područja i stanica. Međutim, CD plejerom/ CD izmenjivačem \* se može upravljati daljinski sa Twin Audio.

Ako je TP uključen i sluša se CD na infotainment sistemu, samo različita TP stanica se može izabrati na Twin Audio sistemu u radio režimu.

Uključivanje/isključivanje CD-a po slučajnom rasporedu nije moguće na Twin Audio-u.

## Radio

### Radio režim

Za CD režim i kada je na displeju meni lista CD-a:

- ☞ Pritisnuti **AUDIO** dugme **16**.
- ✓ Na displeju je prikazan meni radija i slušate poslednju izabranu stanicu.
- ✓ Ako je stanica memorisana pod jedno od memorijskih mesta, pre prikaza naziva ili frekvencije prijema stanice prikazuje se broj memorijskog mesta.

Ako ste u nekom drugom meniju (npr. Navigation, Settings, itd.):

- ☞ Pritisnuti **AUDIO** dugme **16** jednom.
- ✓ Na displeju je prikazana meniaplikacija radija i slušate trenutno izabrani audio izvor (u ovom slučaju CD).
- ☞ Pritisnuti **AUDIO** dugme **16** ponovo.
- ✓ Audio izvor je promenjen.

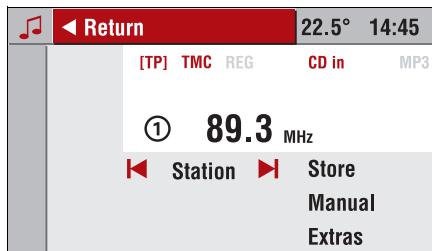

### Izbor talasnog područja

Infotainment sistem podržava dva talasna područja: FM (VHF) i AM (MW). Između ostalog, svako talasno područje ima Autostore memory (automatsko memorijsko mesto) gde se stanice mogu automatski memorisati.

U zavisnosti od izabranog talasnog područja, u gornjem pojasu displeja je prikazan:

- FM
- FM AS
- AM
- AM AS

Za promenu talasnog područja, postupiti po sledećem:

U meniju Radio aparata:

- ☞ Izabrati stavku menija „Return“.
- ✓ Prikazan je audio meni sa FM i AM talasnim područjem.

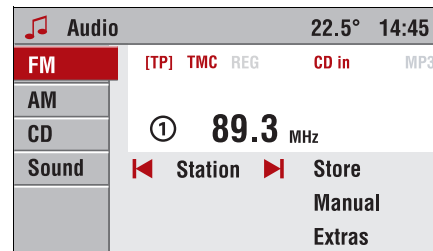

- ☞ Izabrati željeno talasno područje FM ili AM.
- Nivoi automatskih memorisanja su dostupni putem stavke „Extras“ iz radio menija. Videti „Autostore“ na 26.

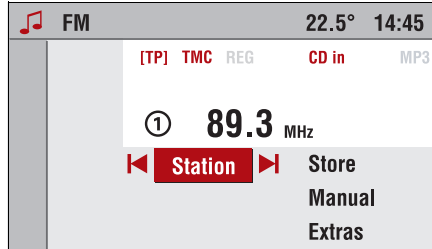

Sledeće funkcije su dostupne u meni aplikaciji Radio aparata:

- **|◀|▶|**: Automatsko pretraživanje prema gore i dole.
- **Station (Stanice)**: Izbor stanice sa liste stanica.
- **Store (Memorisanje)**: Memorisanje trenutno izabrane stanice pod jedno od memorijskih mesta 0 ... 9.
- **Manual (Ručno)**: Omogućava ručno pretraživanje.
- **Extras (Dodaci)**: Prelazak na nivo automatskog memorisanja, prikaz poruka o saobraćajnim zastojevima, biranje VHF programa o vestima o saobraćaju, kao i biranje tipa programa i liste PTY stanica u FM talasnom području.

## Automatsko traženje

Pomoću menija Radio aparata:

- ☞ Birati stavku **|◀|▶|** menija Radio aparata.

Pomoću prekidača na prevagu:

- ☞ Pritisnuti na kratko dugme **◀** ili **▶** .

- ✓ Infotainment sistem će birati sledeću stanicu koja se može primati.

- Ako su RDS ili saobraćajni programi (TP) uključeni, pretraživač traži samo stanice koje emituju RDS signale ili signale saobraćajnih obaveštenja. RDS, videti stranu 27; Programi o saobraćaju (TP), videti stranu 29.

- Ukoliko se nemože naći stanica, infotainment sistem automatski prekopčava na mnogo osetljiviji način traženja.

- ☞ Pritisnuti jedanput dugme za pretraživanje **∇** ili **Δ** , ili više puta, za izbor frekvencije korak po korak.

## Lista stanica

Prikazana je lista stanica koje se trenutno mogu primati:

- ☞ Birati stavku „**Station**“ u meniju radija.
- ✓ Prikazana je lista stanica trenutnog AM ili FM talasnog područja.
- ☞ Birati željenu stanicu sa liste stanica.

### Samo u FM talasnom području:

Infotainment sistem će praviti dodatnu listu stanica koje se mogu hvatati u aktuelnom području prijema.

Stanice koje su trenutno memorisane pod memorijska mesta 0 ... 9 su prikazane početku liste stanica. Ispod tih stanica možete naći stanice koje se trenutno mogu hvatati.

- 🔊 Birati stavku menija „**Update stations**“ za ažuriranje liste stanica.
- Stanice koje su trenutno memorisane pod memorijska mesta 0 ... 9 se neće menjati tokom ovog procesa.
- Lista stanica infotainment sistema se neprekidno aktuelizuje.

### Memorija stanica

U svakom talasnom području se mogu memorisati po 10 stanica (radio programa) pod memorijska mesta od 0 do 9.

Memorijska mesta se mogu birati pomoću dugmadi sa brojevima od 0 do 9 ili pomoću „**Station**“ stavke radio menija.

### Memorisanje stanica pomoću radio menija

- 🔊 Izabrati željeno talasno područje i stanicu.
- 🔊 Birati stavku „**Store**“ u meniju radija.
- 🔊 Zatim birati poziciju u listi stanica gde će se podešena stanica memorisati.

### Ručno memorisanje stanica

- 🔊 Izabrati željeno talasno područje i stanicu.
- 🔊 Držati pritisnuto dugme sa brojem gde će se izabrana stanica memorisati (0 do 9).
- ✓ Radio na kratko ostaje bez zvuka, uz prikaz prethodno memorisane stanice na tom mestu.
- ✓ Čim se podešena stanica ponovo čuje, znači da je stanica memorisana na to memorijsko mesto.
- ✓ Na displeju se prikazuje izabrano memorijsko mesto.

### Izbor memorisanih stanica

- 🔊 Izbor željenog memorijskog mesta od 0 do 9 pomoću dugmadi sa brojevima 0 ... 9,
- ili:
- 🔊 birati željenu stanicu sa liste stanica pomoću stavke menija „**Station**“.

### Ručno biranje

Na ovaj način se mogu birati stanice čije su frekvencije poznate.

Koristeći meni Radio aparata:

- 🔊 Birati stavku menija „**Manual**“.
- ✓ U zavisnosti od izabranog talasnog područja, u gornjem pojasu displeja se prikazuje „**FM Manual**“ ili „**AM Manual**“.
- ✓ Prikazan je opseg frekvencije izabranog talasnog područja. Označeno je trenutno podešena frekvencija prijema.
- 🔊 Za postepeno povećanje frekvencije prijema okrenuti višenamensko dugme u smeru kretanja kazaljke na satu.
- 🔊 Za postepeno smanjivanje frekvencije prijema okrenuti višenamensko dugme suprotno smeru kretanja kazaljke na satu.
- 🔊 Za potvrdu izbora i napuštanje menija ručnog podešavanja frekvencije pritisnuti višenamensko dugme.

Korišćenje prekidača na prevagu 14:

### Grubo podešavanje

Držati dugme za traženje ▾ ili ▲ pritisnuto dok se ne stigne skoro do frekvencije željene radio stanice.

### Fino podešavanje

Pritiskati dugme za traženje ▾ ili ▲ uzastopce dok se na displeju ne vidi tačna frekvencija željene radio stanice.

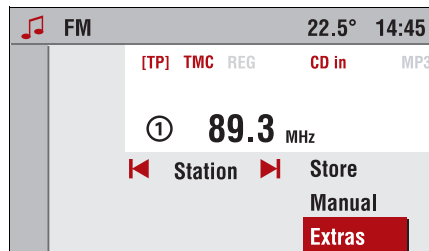

### Extras (dodaci)

Sledeće opcije su dostupne u podmeniju „Extras“:

#### AS level (nivo automatskog memorisanja)

Ova opcija se koristi za prekopčavanje na nivo Automatskog memorisanja trenutnog talasnog područja.

Detaljne informacije u vezi funkcije automatskog memorisanja se mogu naći u delu „Automatsko memorisanje“ ovog poglavlja, 26.

#### TMC Info

Izabrati ovu opciju da bi primali poruke o trenutnim zastojsima u saobraćaju.

Za detaljnije informacije o TMC-ju (Traffic Message Channel), videti „Info meni“ poglavlje na ovoj strani 71.

#### Traffic stations – (Stanice sa obaveštenjima o saobraćaju)

Ova funkcija se koristi za izbor jedne stanice sa saobraćajnim obaveštenjima, koji se trenutno može hvatati.

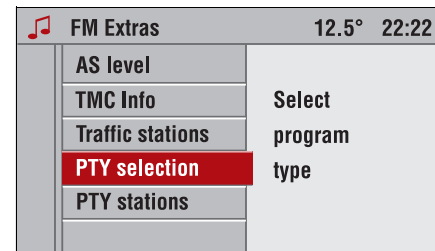

### PTY izbor (samo FM)

Puno RDS stanica emituje PTY šifru, kao oznaku tipa programa emitovanog na radio talasima (npr. vesti). PTY šifra omogućava izbor stanica po tipu programa.

- ✓ Birati stavku „**PTY selection**“ menija u „FM Extras“ meniju.
- ✓ Prikazuje se lista programa koji se mogu birati.

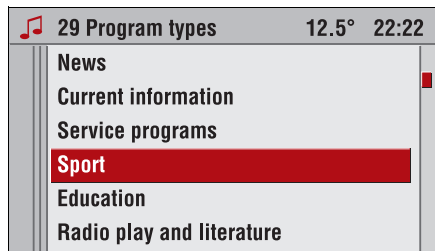

- ☞ Izabrati željeni tip programa sa liste.
- ✓ Prikazana je lista stanica izabranog tipa programa, koji se mogu hvatati.
- ☞ Izabrati željenu stanicu sa liste.
- Ako se ne nalazi odgovarajuća stanica, „**No station available**“ se pojavljuje i prima se prethodno izabrana stanica.



#### PTY stanica (samo FM)

- ☞ Birati stavku „**PTY stations**“ menija u „FM Extras“ meniju.
- ✓ Prikazuje se lista svih stanica sa važećim tipom programa.
- ☞ Izabrati željenu stanicu sa liste.
- Neke stanice će, u zavisnosti od sadržaja emisije, takođe menjati i PTY šifru.

#### Automatsko memorisanje (Automatic storing)

U ovom slučaju se nalaze stanice, u vašem trenutnom području prijema, sa jačim signalom.

- ☞ Birati stavku menija „**AS level**“ u „AM Extras“ ili „FM Extras“ meniju.
- ✓ Infotainment sistem automatski prekopčava na nivo automatskog memorisanja izabranog talasnog područja (AM-AS ili FM-AS).
- ✓ To se prikazuje sa simbolom „**AS**“ na glavnom displeju.
- ☞ Birati stavku menija „**Autostore**“ u „AM AS“ ili „FM AS“ meniju radija.
- ✓ Počinje automatsko pretraživanje, frekvencije 10 najjačih stanica u aktuелnoj oblasti prijema se memorišu na AS memorijska mesta.
- Prethodno memorisane stanice na AS memorijskim mestima se zamenjuju novima.

- RDS se aktivira za vreme automatskog memorisanja u FM talasnom području i ostaje aktivan.
- Ako je funkcija TP (program saobraćajnih obaveštenja) aktivirana pre automatskog memorisanja, na kraju pretraživanja stanica, infotainment sistem traži memorijsko mesto koja sadrži stanicu sa programom saobraćajnih obaveštenja.
- Memoriska mesta AS nivoa mogu takođe i ručno da se popune, videti poglavlje „Memorija stanica“, strana 24.

#### Vraćanje na FM ili AM nivo

- ☞ Birati stavku menija „**Extras**“ u „FM AS“ ili „AM AS“ u meniju radija.
- ☞ Zatim birati stavku menija „**FM Level**“ ili „**AM Level**“ za vraćanje na nivo memorije FM ili AM.

#### RDS (Radio Data System)

RDS je Evropska usluga prosleđena sa starane radiodifuznih organizacija, koji nudi puno lakše nalaženje željenog VHF programa uz dobar prijem.

Kada je RDS funkcija uključena, RDS stanice se mogu prepoznati po prikazu naziva programa na displeju, umesto frekvencije stanice.

RDS stanice emituju informacije, koje se automatski obrađuju na radio aparatu sa RDS funkcijom, ili ako je RDS funkcija aktivna.

RDS, REG i TP funkcije udružene sa RDS-om mogu se podesiti u Audio Settings meni aplikaciji:

U meniju Radio aparata:

- ☞ Pritisnuti dugme **SETTINGS** .
- ✓ Vidi se meni aplikacija Audio Settings-a.

#### Uključivanje/Isključivanje RDS-a

- ☞ Birati stavku menija „**RDS**“ u „Audio Settings“ meniju.
- ✓ Vidi se meni RDS-a.

Na raspolaganju su tri opcije za uticaj na ponašanje RDS-a infotainment sistema:

#### 1. Automatski RDS

- ☞ Aktivirati „ **Automatic**“.
- Automatska pretraga reaguje i na RDS stanice i na stanice bez RDS-a.

## 2. RDS stalno aktivan

👉 Pritisnuti „ On“ za uključivanje RDS-a.

Aktiviranje RDS-a nudi sledeće prednosti:

- Infotainment sistem će tražiti samo RDS stanice prilikom automatskog pretraživanja.
- Na displeju se mogu videti nazivi programa izabranih stanica umesto frekvencije.
- Infotainment sistem uvek traži predajničku frekvenciju sa najboljim prijemom za izabrani radio program koristeći AF (alternativna frekvencija).

## 3. Isključivanje RDS-a

👉 Aktivirati „ Off“.

- ✓ Umesto naziva stanice sada se na displeju vidi frekvencija.
- Radio, za programe, dalje ne bira frekvencije sa najboljim prijemom automatski.

## REG (Regionalizacija)

Neke RDS-stanice u izvesnim vremenskim terminima emituju regionalno različite programe na različitim frekvencijama.

### Uključivanje regionalizacije (RDS mora biti aktivan)

U meniju Audio Settings-a:

👉 Birati stavku menija „REG“.

✓ Vidi se meni Regionalizacije.

Na raspolaganju su tri opcije za uticaj na ponašanje Infotainment sistema u odnosu na regionalne programe:

### 1. Automatski REG

Kada se traži frekvencija sa najjačim prijemom (AF) za program radio aparata, infotainment sistem ostaje na izabranom regionalnom programu sve dok je dobar prijem moguć.

- Ako kvalitet prijema izabranog regionalnog programa više ne pruža dobar prijem, infotainment sistem će prekopčati na drugi regionalni program.

### 2. REG on – uključen

Kada se traži frekvencija sa najjačim prijemom (AF) za program radio aparata, infotainment sistem uvek ostaje na izabranom regionalnom programu.

### 3. REG off – isključen

Kada se traži frekvencija sa najjačim prijemom za program radio aparata, infotainment sistem takođe uzima u obzir regionalne programe.

- Ako je „Automatic REG“ ili „REG on“ aktivan, „REG“ simbol se vidi na displeju.

### TP (programi sa obaveštenjima o saobraćaju)

Stanice sa saobraćajnim obaveštenjima se mogu prepoznati po „TP“ simbolu na displeju.

#### Uključivanje TP-a

Koristeći meni Audio Settings-a:

- ☞ Aktivirati opciju menija „TP“ u Audio Settings meniju.

Koristeći funkcijsko dugme:

- ☞ Pritisnuti dugme **TP** .

✓ Na displeju će se pojaviti simbol „[ TP ]“.

✓ Ako je trenutno izabrani program, stanica sa saobraćajnim obaveštenjima, na displeju će se videti „[TP]“.

- Primaju se samo TP stanice.
- Ako trenutno izabrana stanica nije stanica sa saobraćajnim obaveštenjima, uređaj će automatski tražiti stanicu sa saobraćajnim obaveštenjima sa jačim prijemom.
- Kada je TP funkcija uključena, prilikom saobraćajnih obaveštenja se prekida reprodukcija CD/MP3 CD-a.

- Obaveštenja o saobraćaju će se čuti sa prethodno izabranom jačinom zvuka za obaveštenja o saobraćaju TA, videti 75.
- Za vreme saobraćajnih obaveštenja na displeju će se videti poruka „Traffic announcement“.

#### Isključivanje TP-a

- ☞ Pritisnuti dugme **TP** ,

ili:

- ☞ isključiti TP koristeći „TP“ stavku u „Audio Settings“ meniju.

✓ „[ TP ]“ nestaje sa displeja.

Za vreme obaveštenja o saobraćaju:

- ☞ Pritisnuti dugme **TP** dva puta za isključivanje TP-a.

#### Slušanje samo obaveštenja o saobraćaju

- ☞ Uključiti TP.

- ☞ Smanjiti jačinu zvuka na nulu.

#### Isključivanje saobraćajnih obaveštenja

Za isključivanje neželjenih saobraćajnih obaveštenja, npr. za vreme reprodukcije CD/MP3:

- ☞ Pritisnuti dugme **TP** jednom za vreme saobraćajnih obaveštenja,

ili:

- ☞ Pritisnuti **AUDIO** dugme jednom.

✓ Obaveštenja o saobraćaju se prekidaju.

✓ TP funkcija ostaje uključena.

#### Podešavanje jačine zvuka za saobraćajna obaveštenja

- Jačina zvuka saobraćajnih obaveštenja (TA jačina zvuka) se može podesiti u „Audio Settings“ meniju, videti 75.

**Lista stanica sa obaveštenjima o saobraćaju**  
U meni aplikacijama FM Extras i AM Extras radio uređaja, stanica sa saobraćajnim obaveštenjima se može direktno bez dugog pretraživanja uključiti, koristeći stavku menija „**Traffic stations**“.

**EON (Enhanced Other Networks)**

Sa EON-om, možete takođe slušati saobraćajna obaveštenja, i tada kad izabrana stanica ne emituje saobraćajna obaveštenja. Ako ste podesili stanicu ovog tipa, simbol **TP** se prikazuje kao za stanice o saobraćaju.

## CD/MP3 plejer

### Opšte informacije

Infotainment sistem je opremljen sa CD/MP3 plejerom, ili sa 6 CD/MP3 plejerom kao dodatna opcija.

Možete reprodukovati sa ovim uređajem standardne diskove prečnika 12 cm.

⚠ Mogući kvar CD plejera!

Iskrivljeni diskovi nisu podesni za reprodukciju.

Ne preuzimamo odgovornost za štetu na Vašem CD plejeru nastalu reprodukcijom nepodesnog diska.

⚠ Ne stavljajte DVD diskove u CD plejer.

- Audio diskovi su sve češće zaštićeni sa „copy protection“ da bi se isti zaštitili od neovlašćenog ilegalnog kopiranja. Međutim, ova zaštita nije u saglasnosti sa audio CD specifikacijom (Red Book) po kojoj je razvijena i po kojoj će se nastaviti reprodukcija svih audio diskova. Zbog ovoga ste možda imali problema prilikom reprodukcije diskova sa zaštitom od kopiranja.

Možete takođe koristiti infotainment sistem za reprodukciju diskova sa MP3 muzikom i sa mešovitim diskovima.

### Priprema MP3 diskova

Može doći do problema sa reprodukcijom diska uzrokovanih kombinacijom CD pisača, softvera pisača, praznog CD-a i okolne temperature. Ukoliko ste imali problema sa diskovima koje ste sebi narezali (napisali), trebali bi preći na diskove nekog drugog proizvođača ili na drugu boju pozadine diska. Najbolji rezultati se postižu kod praznih diskova sa vremenom reprodukcije od 74 minuta.

Format CD-a mora biti ISO 9660 Level 1, Level 2 ili JOLIET. Svi ostali formati nisu pouzdani pri reprodukciji.

Broj pesama koje se mogu reprodukovati zavisi od broja albuma na jednom disku i dužine naziva pesama (ID3 tag). U principu, manji albumi na disku i manje pesme, veći broj pesama za reprodukciju će stati na jedan CD.

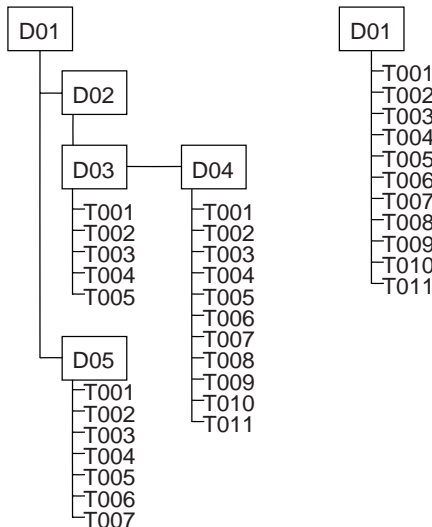

Ako možda dođe do nedoslednosti kod nekih softvera za narezivanje, trebali bi da snimate ili samo podalbe sa pesmama (videti sliku levo) ili samo pesme (videti sliku desno) na jednom albumu D01.

Svaki album se može imenovati pomoću računara (PC-a). Naziv albuma se može prikazati na displeju infotainment sistema. Imenujte albume i muzičke numere kao što je navedeno na softveru za narezivanje (pisanje) diskova. Instrukcije u vezi ovoga će te naći u priručniku softvera.

- Kod imenovanja albuma ili numera, nemojte stavljati umlaute ili specijalne karaktere.

Ukoliko više volite da zadržite fajlove po pravilnom redosledu, morate koristiti softver za narezivanje koji uređuje fajlove po abecedno-brojčanom redosledu. Ako softver nema ovu funkciju, fajlove možete sortirati i ručno. Da bi to uradili, potrebno je da stavite redni broj ispred svakog imena fajla, npr. „001“, „002“, itd. Nule ispred rednog broja se takođe moraju staviti.

Možete koristiti „plejliste“ u fajl formatima „m3u“ ili „pls“ kako bi postavili fajlove po specifičnom redosledu.



Svaka muzička numera ima naziv (ID3 tag). Naziv muzičke numere se takođe može prikazati na displeju.

Prilikom kodiranja MP3 fajlova iz audio podataka, trebalo bi da koristite bitsku brzinu do 256 kbit/s.

Da bi koristili MP3 fajlove u infotainment sistemu, MP3 fajlovi moraju imati ekstenziju „.mp3“.

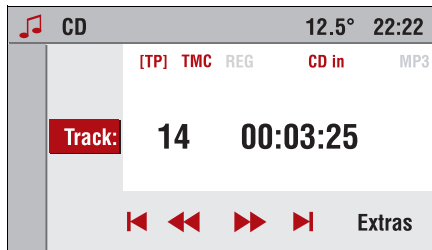

### CD/MP3 reprodukcija

#### Umetanje (ubacivanje) CD-a

- ☞ Gurnuti u otvor audio **17** CD ili MP3 disk sa štampanom stranom prema gore, samo toliko koliko je dovoljno za automatsko uvlačenje.
- ✓ Počinje reprodukcija CD-a.
- „CD in“ je prikazano na displeju.
- Ako je umetnut MP3 CD, „MP3“ je takođe prikazano.  
U zavisnosti od složenosti strukture fajlova i broja MP3 fajlova na CD-u, čitanje može malo potrajati.

Ako je CD već umetnut u CD otvor:

- ☞ Pritisnuti **AUDIO** dugme **16** jednom.
- ✓ Na displeju će se pojaviti meni aplikacija CD-a.
- ✓ Počinje reprodukcija CD-a.

Ako je prikazan drugi meni nego Audio meni (npr. Navigacija, Settings, ili Glavni Displej):

- ☞ Pritisnuti **AUDIO** dugme jednom za prikaz Audio menija.
- ☞ Pritisnuti ponovo **AUDIO** dugme za prekopčavanje na CD režim reprodukcije.
- Broj aktualne muzičke numere i proteklo vreme je na displeju.
- Ako umetnuti CD ima CD tekst, prikazuje se naziv albuma, naziv aktuelne muzičke numere i ime izvođača.  
U tom cilju mora se aktivirati prikaz CD teksta. Videti „Show track“ na 34.

- Za MP3 CD-e, ID3 tag (prateći tekst) za trenutnu pesmu se prikazuje. U tom cilju se mora aktivirati prikaz muzičke numere. Videti „Show track“ na 34. Ako nema ID3 tag-ova, prikazuje se naziv fajla.

### Direktni izbor muzičke numere (pesme)

U meniju CD-a:

- ☞ Birati stavku menija „Track“.
- ✓ Prikazuje se lista dostupnih muzičkih numera na CD-u.
- ☞ Izabrati željenu muzičku numeru sa liste.

### Izbor prethodne ili sledeće muzičke numere (pesme)

- ☞ Pritisnuti na kratko dugme ◀ ili ▶ , ili:  
ili:
- ☞ Birati stavku „|◀“ ili „▶|“ CD menija.

### Brzo pretraživanje napred/nazad

Za pretraživanje jedne muzičke numere na CD-u:

- ☞ Držati pritisnut prekidač na prevagu ◀ ili ▶ 14 dok ne pronađete željenu pesmu.

ili

- ☞ birati stavku „◀◀“ ili „▶▶“ iz CD menija.

✓ Nasuipa prelistavanje napred/nazad.

- Za vreme brzog prelistavanja, muzičke numere se čuju povećanom brzinom i smanjenim tonom.
- ☞ Za zaustavljanje brzog pretraživanja, ponovo birati stavku „◀◀“ ili „▶▶“ iz CD menija.

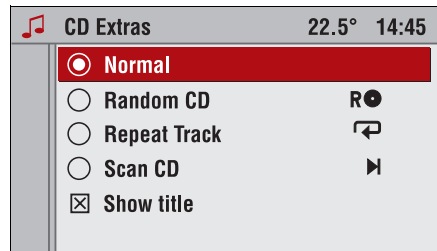

### CD Extras (proširene funkcije)

Za CD/MP3 reprodukciju se mogu birati razne dodatne funkcije pomoću CD Extras menija.

- ☞ Birati stavku „Extras“ iz CD menija.

Mogu se birati sledeće funkcije:

#### Normal

Muzičke numere sa CD/MP3 diska će se reprodukovati po normalnom redosledu.

**Random CD (slučajni izbor sa CD-a)**

Muzičke numere se reprodukuju po slučajnom redosledu.

- ✓ Na displeju će se pojaviti simbol „R●“.
- ☞ Za napuštanje random funkcije, aktivirati „Normal“ u CD Extras meniju.

**Random album (slučajni izbor iz albuma)**

Ova funkcija je jedino moguća kod MP3 CD-a.

Muzičke numere sa albuma se reprodukuju po slučajnom redosledu.

- ✓ Na displeju će se pojaviti simbol „R●“.
- ☞ Za napuštanje random funkcije, aktivirati „Normal“ u CD Extras meniju.

**Ponavljanje muzičke numere**

Aktualna muzička numera sa CD/MP3 se ponavlja, sve dok se ne izabere drugi režim rada.

- ✓ Na displeju će se pojaviti simbol „↺“.
- ☞ Za napuštanje funkcije ponavljanja, aktivirati „Normal“ u CD Extras meniju,

ili:

- ☞ Pritisnuti i držati ▽ dugme 14.
- Funkciju ponavljanja takođe možete uključiti i isključiti pritiskom dugmeta ▽.

**Pretraživanje na CD-u**

Od svake muzičke numere na CD-u se reprodukuje kratki period.

- ✓ Na displeju će se pojaviti simbol „▶“.
- ☞ Za slušanje cele muzičke numere koja je trenutno izabrana i za napuštanje Scan funkcije, aktivirati „Normal“ u CD Extras meniju,

ili:

- ☞ pritisnuti i držati ▲ dugme 14.
- Funkciju Scan takođe možete uključiti i isključiti pritiskom i držanjem dugmeta ▲.

**Prikaz naslova**

- ☞ Aktivirati ovu funkciju ako želimo da infotainment sistem prikazuje naziv muzičke numere umesto vremena reprodukcije.

**Biranje MP3 albuma ili plejlista**

Ako MP3 CD sadrži više albuma (direktorijuma) ili plejlista u „m3u“ ili „pls“ formatu, željene stavke se mogu izabrati po sledećem:

- ☞ Pritiskati prekidač na prevagu ▽ ili ▲ 14 uzastopce, dok se na displeju ne prikaže željeni album ili plejlista.

ili pomoću CD menija:

- ☞ Birati stavku menija „Album“.
- ✓ Prikazuje se lista albuma ili plejlista dostupnih na CD-u.
- ☞ Izabiranje albuma ili plejliste.
- ✓ Prva numera sa albuma ili plejliste će se reprodukovati.
- Sve datoteke bez MP3 fajlova se automatski preskaču.

### Vađenje CD-a

- ☞ Pritisnuti  dugme **18**.
- ✓ CD je izbačen.
- Ako CD ne izvadite u roku od 10 sekundi iz otvora za CD, infotainment sistem će ga ponovo uvući u interesu bezbednosti vožnje.

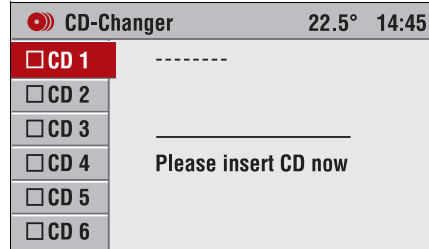

## CD/MP3 izmenjivač \*

Opšte informacije, videti poglavlje „CD/MP3 player“ na strani 30.

### Uključivanje infotainment sistema

- ☞ Pritisnuti dugme **01**.
- ✓ Poslednji izabrani audio izvor se prikazuje na displeju.
- ✓ Reprodukovaće audio izvor koji je poslednji izabran.

### Umetanje (ubacivanje) CD-a

- ☞ Pritisnuti  dugme **18**.
- ✓ Na displeju će se pojaviti meniaplikacija CD/MP3 izmenjivača.
- Radio režim se uvek upali kad ste u meniju CD/MP3 izmenjivača u interesu izbegavanja pauze tokom menjanja CD-a.
- ☞ Izabrati prazno mesto za CD.
- ✓ „Please insert CD now“ se pojavljuje na displeju.
- ☞ Umetnuti CD u otvor za CD **17**.
- ✓ CD se automatski uvlači.
- Ne ometajte niti pomažite prilikom uvlačenja CD-a.
- ✓ Kontrolna kutija označenog CD uloška se aktivira.
- ✓ U CD meniju, na displeju će se pojaviti „CD in“. Ukoliko CD sadrži MP3 muzičke fajlove, videćete takođe i „MP3“ na displeju.



### Reprodukcija CD-a

Prekopčati sa radio režima na CD režim po sledećem:

- ✓ Jedan ili više CD-a se nalaze u magacinu CD/MP3 plejera.
- ☞ Pritisnuti **AUDIO** **16** dugme.
- ✓ Na displeju će se pojaviti meni aplikacija CD-a.
- ✓ Izabrani CD uložak i numera se pojavljuju na displeju.
- ✓ Reprodukuj se CD sa izabranog uloška iz CD magacina.
- Ukoliko nema CD-a u CD/MP3 izmenjivaču, „No CD inserted“ se prikazuje.

### Izbor muzičke numere (pesme)

U slučaju audio diskova, pretraživanje pesama se uspostavlja unutar CD-a, dok se u slučaju diskova sa MP3 i Mixed režimom, pretražuju albumi.

- ✓ Reprodukuj se muzička numera.
- ☞ Pritiskati prekidač na prevagu ◀ ili ▶ **14** uzastopce, dok se na displeju ne prikaže tražena muzička numera.
- ✓ Reprodukuj se tražena muzička numera.

Ili:

- Prikazaće se meni aplikacija CD-a.
- ☞ Okrenuti klik dugme **6** dok |◀ ili ▶| meni aplikacija ne zasvetli.
- ☞ Pritisnuti klik dugme **6** uzastopce dok se na displeju ne pojavi tražena muzička numera.
- ✓ Reprodukuj se tražena muzička numera.

Ili:

- Prikazaće se meni aplikacija CD-a.
- ☞ Birati stavku menija „Track“.
- ✓ Lista muzičkih numera se pojavljuje na displeju.
- ✓ Numera koja se reprodukuj se označena strelicom.
- ☞ Odabrati željenu muzičku numeru.
- ✓ Na displeju će se pojaviti meni aplikacija CD-a.
- ✓ Numera koju ste upravo odabrali se prikazuje na displeju.
- ✓ Numera koju ste upravo odabrali se reprodukuj se.

**Brzo pretraživanje napred/nazad**

Za nalaženje pojedinih muzičkih numera (pesama) na CD-u, postupiti po sledećem:

- ✓ Reprodukuj se muzička numera.
- ✎ Držati pritisnut prekidač na prevagu ◀ ili ▶ **14** dok ne pronađete željenu pesmu.
- ✓ CD/MP3 plejer reprodukuje CD najjačom brzinom i smanjuje jačinu zvuka.
- Brzo traženje se nemože čuti u slučaju pesama u MP3 fajlu.

Ili:

- ✓ Prikazaće se meni aplikacija CD-a.
- ✎ Birati stavku menija ◀◀ ili ▶▶.
- ✓ CD/MP3 izmenjivač reprodukuje CD najjačom brzinom i smanjuje jačinu zvuka.
- Brzo traženje se nemože čuti u slučaju pesama u MP3 fajlu.
- ✎ Birati ponovo stavku menija ◀◀ ili ▶▶ kada se stigne do željene pesme.

**Izbor CD-a**

- ✓ Reprodukuj se muzička numera.
- ✎ Pritisnuti dugme sa određenim brojem **9**.
- ✓ CD/MP3 izmenjivač prebacuje na utišano.
- ✓ Na displeju će se pojaviti „Reading CD...“.
- ✓ Izabrani CD uložak i numera se pojavljuju na displeju.
- ✓ Reprodukuj se CD sa izabranog uloška iz CD magacina.
- Ukoliko nema više diskova unutar izmenjivača, trenutno umetnuti CD će svirati ponovo.

Ili:

- ✎ Pritisnuti prekidač na prevagu ▽ ili ▲ **14** uzastopce dok se traženi CD ne osvetli.
- ✓ CD/MP3 izmenjivač prebacuje na utišano.
- ✓ Na displeju će se pojaviti „Reading CD...“.
- ✓ Izabrani CD uložak i numera se pojavljuju na displeju.
- ✓ Reprodukuj se CD sa izabranog uloška iz CD magacina.
- Ukoliko nema više diskova unutar izmenjivača, trenutno umetnuti CD će svirati ponovo.

Ili:

Izabrati startovanje traženog CD-a iz CD menija, po sledećem:

- ✎ Birati stavku menija „CD“.
- Meni aplikacija „Album“ se prikazuje u slučaju MP3 CD-a.
- ✓ Lista muzičkih numera CD-a se pojavljuje na displeju.
- ✓ Izabrani CD se prikazuje podvučenom linijom.
- ✎ Izabrati željeni CD.
- ✓ Na displeju će se pojaviti meni aplikacija CD-a.
- ✓ CD koji ste upravo odabrali se prikazuje na displeju.
- ✓ Čuje se CD koji je poslednji izabran.
- Ako je CD mešani disk, audio i MP3 oblasti će se prikazati odvojeno.

**Biranje MP3 albuma ili plejlista**

Ako MP3 CD sadrži više albuma (direktorijuma) ili plejlista u „m3u“ ili „pls“ formatu, željene stavke se mogu izabrati po sledećem:

- ✎ Pritiskati prekidač na prevagu ▽ ili ▲ **14** uzastopce, dok se na displeju ne prikaže željeni album ili plejlista.

Ili pomoću CD menija:

- ☞ Birati stavku menija „Album“.
- ✓ Prikazuje se lista albuma ili plejlista dostupnih na CD-u.
- ✓ CD koji se sluša je podvučen, a album ili plejlista koji se reprodukuju su označeni strelicom.
- ☞ Izabiranje albuma ili plejliste.
- ✓ Prva numera sa albuma ili plejliste će se reprodukovati.
- Sve datoteke bez MP3 fajlova se automatski preskaču.
- Ako se album ili plejlista nalazi na prvom ili zadnjem mestu na CD-u, upotrebite prekidač na prevagu  $\nabla$  ili  $\Delta$   da bi prebacili na sledeći ili prethodni CD.

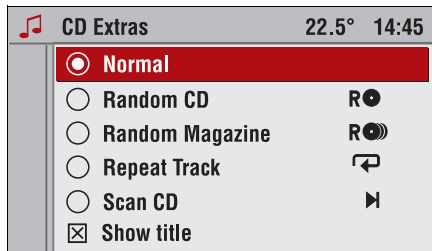

### CD Extras (proširene funkcije)

Sledeća opcionalna polja su dostupna u menijaplifikaciji Extras:

- Normal; sa ovom opcijom naredne funkcije, slučajni izbor sa CD-a/magacina, ponavljanje muzičke numere i pretraživanje CD-a, će biti isključene.
- Random CD, videti „Slučajna reprodukcija sa CD-a ili magacina“.
- Random magacina (slučajna reprodukcija sa CD-a/magacina), videti „Slučajna reprodukcija sa CD-a ili magacina“.
- Repeat Track (ponavljanje muzičke numere), videti „Ponavljanje muzičke numere“ na strani 39.
- Scan CD, (pretraživanje CD-a), videti „Pretraživanje na CD-u“ na strani 40.
- Display Track (prikaz muzičke numere), videti „Aktiviranje/deaktiviranje CD teksta“ na strani 41.

### Slučajna reprodukcija sa CD-a ili magacina

#### Slučajni izbor sa CD-a

Audio CD:

Kada je izabran random za neki audio CD, muzičke numere će se izvoditi po slučajnom izboru.

MP3 i mešani CD:

Kada je izabran random za neki audio MP3 ili mešani CD, muzičke numere će se izvoditi po slučajnom izboru.

#### Pokretanje slučajnog izbora sa CD-a

- ✓ Prikazaće se meniaplifikacija CD-a.
- ☞ Izbrati „Extras“ stavku menija.
- ✓ Na displeju će se pojaviti meniaplifikacija Extras.
- ☞ Izabrati „Random CD“ opcionalno polje.
- ✓ Na displeju će se pojaviti meniaplifikacija CD-a.
- ✓ Na displeju će se pojaviti simbol „R “.

**Slučajni izbor magacina**

Kod randoma magacina, muzičke numere sa svih umetnutih CD-a se reprodukuju po slučajnom izboru.

Zavisno od tipa CD-a (audio CD, MP3 CD ili mešani CD), određen broj numera (pesama) će se reprodukovati pre prebacivanja na sledeći CD.

- Ovo ne stresuje mehanizam i izbegava duže prekide u reprodukciji tokom menjanja CD-a.

**Pokretanje slučajnog izbora iz magacina**

- ✓ Prikazaće se meni aplikacija CD-a.
- ☞ Izabrati „Extras“ stavku menija.
- ✓ Na displeju će se pojaviti meni aplikacija Extras.
- ☞ Izabrati „Random Magazine“ opcionalno polje.
- ✓ Na displeju će se pojaviti meni aplikacija CD-a.
- ✓ Na displeju će se pojaviti simbol „R●“.



**Slučajna reprodukcija sa CD-a ili magacina**

- ✓ Prikazaće se meni aplikacija CD-a.
- ☞ Izabrati „Extras“ stavku menija.
- ✓ Na displeju će se pojaviti meni aplikacija Extras.
- ☞ Izabrati „Normal“ opcionalno polje.
- ✓ Na displeju će se pojaviti meni aplikacija CD-a.
- ✓ Simbol R● ili R● se više ne prikazuje na displeju.

**Ponavljanje muzičke numere**

CD/MP3 izmenjivač ponavlja muzičku numeru koja se trenutno sluša pomoću „Repeat“ funkcije.



**Pokretanje ponavljanja muzičke numere**

- ✓ Reprodukuje se muzička numeru.
- ☞ Držati pritisnut prekidač na prevagu  dok se  simbol ne pojavi na displeju.
- ✓ „Repeat Track ON“ se pojavljuje na displeju na oko 3 sekunde.
- ✓ Ova pesma će se konstantno ponavljati.

Ili:

- ✓ Prikazaće se meni aplikacija CD-a.
- ☞ Izabrati „Extras“ stavku menija.
- ✓ Na displeju će se pojaviti meni aplikacija Extras.
- ☞ Izabrati „Repeat Track“ opcionalno polje.
- ✓ Na displeju će se pojaviti meni aplikacija CD-a.
- ✓ Na displeju će se pojaviti simbol „“.
- ✓ Ova pesma će se konstantno ponavljati.

**Isključivanje ponavljanja muzičke numere**

- ☞ Držati pritisnut prekidač na prevagu  dok se  simbol ne nestane sa displeja.
  - ✓ „Repeat Track OFF“ se pojavljuje na displeju na oko 3 sekunde.
- Ili:
- ✓ Birati novu muzičku numeru (videti „Izbor muzičke numere (pesme)“ na strani 36).



Ili:

- ✓ Prikazaće se meni aplikacija CD-a.
- ☞ Izbrati „Extras“ stavku menija.
- ✓ Na displeju će se pojaviti meni aplikacija Extras.
- ☞ Izabrati „Normal“ opcionalno polje.
- ✓ Na displeju će se pojaviti meni aplikacija CD-a.
- ✓ Na displeju se više ne prikazuje simbol „↶“.

**Pretraživanje na CD-u**

Sa „Scan CD“ (pretraživanje na CD-u) funkcijom, CD/MP3 izmenjivač reprodukuje svaku pesmu na oko 10 sekundi.



**Pokretanje pretraživanja na CD-u**

- ✓ Reprodukuje se muzička numera.
- ☞ Držati pritisnut prekidač na prevagu   dok se  simbol ne pojavi na displeju.

Ili:

- ✓ Prikazaće se meni aplikacija CD-a.
- ☞ Izbrati „Extras“ stavku menija.
- ✓ Na displeju će se pojaviti meni aplikacija Extras.
- ☞ Izabrati „Scan CD“ opcionalno polje.
- ✓ Na displeju će se pojaviti meni aplikacija CD-a.
- ✓ Na displeju će se pojaviti simbol „▶“.

**Prekidanje pretraživanja na CD-u**

- ☞ Držati pritisnut prekidač na prevagu   dok  simbol ne nestane sa displeja.

Ili:

- ✓ Birati novu muzičku numeru (videti „Izbor muzičke numere (pesme)“ na strani 36).
- Ili:
- ✓ Prikazaće se meni aplikacija CD-a.
- ☞ Izbrati „Extras“ stavku menija.
- ✓ Na displeju će se pojaviti meni aplikacija Extras.
- ☞ Izabrati „Normal“ opcionalno polje.
- ✓ Na displeju će se pojaviti meni aplikacija CD-a.
- ✓ Na displeju se više ne prikazuje simbol „▶“.

## Aktiviranje/deaktiviranje CD teksta

Različite informacije se mogu prikazati zavisno od toga da li je CD text uključen ili isključen.

- Uključivanje: Naziv CD-a  
Track name  
(naziv muzičke numere)  
Artist name  
(ime izvođača)
- Isključivanje: Broj Muzičke Numere  
Playing time  
(vreme trajanja  
reprodukcije)
- Ne sadrže svi CD-i CD tekst.  
U tim slučajevima, brojevi pesama i vreme trajanja se uvek prikazuju.
- ✓ Prikazaće se meni aplikacija CD-a.
- ☞ Izbrati „Extras“ stavku menija.
- ✓ Na displeju će se pojaviti meni aplikacija Extras.
- ☞ Uključivanje/isključivanje kontrolnog polja „Display Track-a“.
- ✓  – uključeno.
- ✓  – isključeno.

## Obaveštenja o saobraćaju: Dok se reprodukuje CD

- Obaveštenja o saobraćaju se mogu primati dok se reprodukuje CD. Saobraćajni programi (TP), videti stranu 29.

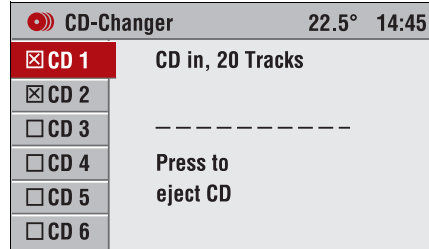

## Vađenje (Izbacivanje) CD-a

- ☞ Pritisnuti dugme .
- ✓ Na displeju će se pojaviti meni aplikacija CD/MP3 izmenjivača.
- ✓ Zadnje podešena stanica ili poslednji reprodukovani CD će se čuti.
- ☞ Izabrati željeni uložak CD-a.
- ☞ Pritisnuti višenamenski klik dugme.
- ✓ CD/MP3 plejer izbacuje CD.
- ☞ Izvaditi CD.
- Ako se ne izvadi CD, automatski će se uvući u plejer nakon par sekundi.

Možete izvaditi sve diskove jedan za drugim iz CD/MP3 izmenjivača.

- ☞ Držite pritisnuto dugme malo duže.
- ✓ Pop-up meni će se pojaviti na displeju, uz pitanje „Eject all CDs?“ – (izbaciti sve diskove).
- ☞ Potvrdite „OK“ pritiskom klik dugmeta .
- ✓ Diskovi će se „izbacivati“ jedan za drugim
- Ako se disk ne izvadi, automatski će se vratiti u plejer i proces izbacivanja diska će se stopirati.

Sound	12.5°	22:22
Treble		+2
Bass		+4
Fader		-4
<b>Balance</b>		<b>+0</b>
Sound		User

## Podešavanja tona

Podesiti jačinu zvuka posebno za svaki audio izvor (radio, CD/MP3) pomoću „**Treble**“ i „**Bass**“ ili birati jednu od predprogramiranih tonskih stilova pomoću „**Sound**“.

Takođe možete podesiti i raspored jačine zvuka pomoću „**Fader**“ i „**Balance**“.

- Podešavanja za fader i balance se primenjuju za sve uređaje i ne mogu se posebno podešavati.
- ☞ Izabrati željeni izvor (FM/AM ili CD/MP3) za kojij želite podesiti ton.
- ☞ Pritisnuti **SOUND** dugme **3** za prikaz Sound (zvuk) menija.
- ✓ Na displeju se automatski prikazuju stavke sound settings menija.

Sound	12.5°	22:22
Treble		-7
Bass		+5

### Visokih tonovi

- ☞ Izabrati „**Treble**“ stavku menija.
- ☞ Izabrati željenu vrednost za treble i potvrditi ga pritiskom višenamenskog dugmeta.

### Duboki ton

- ☞ Izabrati stavku menija „**Bass**“.
- ☞ Izabrati željenu vrednost za bass i potvrditi ga pritiskom višenamenskog dugmeta.

Sound	12.5°	22:22
Fader		-4
Balance L		+0

### Regulator jačine

- ☞ Izabrati „**Fader**“ stavku menija.
- ☞ Izabrati željeni raspored zvuka „**F <-> R**“ (napred / nazad) i potvrditi ga pritiskom klik dugmeta.

### Balans

- ☞ Izabrati „**Balance**“ stavku menija.
- ☞ Izabrati željeni raspored zvuka „**L <-> R**“ (levo / desno) i potvrditi ga pritiskom klik dugmeta.

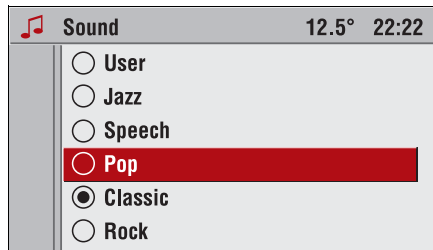

### Zvuk

Ako dajete prednost predprogramiranim zvučnim stilovima onda su Vam na raspolaganju pet opcija od kojih možete birati.

- 👉 Birati stavku menija „**Sound**“.
- ✓ Na displeju se pojavljuje lista tonskih stilova koji su na raspolaganju.
- 👉 Aktivirati željeni tonski stil.
- Pod „**User**“ zvučnim stilom, možete memorisati vaša lična podešavanja za treble i bass.
- Kada podešavate treble i bass, automatski je izabran „**User**“ zvučni stil.

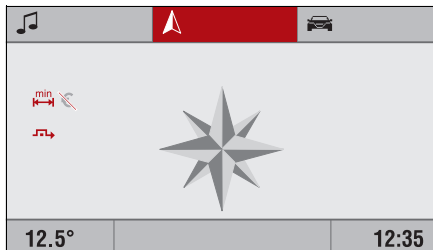

## Navigacija

Navigacioni sistem će vas odvesti do vašeg odredišta na pouzdan i siguran način bez dosadnog čitanja karte.

Korišćenjem dinamičkog navođenja, ako je potrebno, prilikom kalkulacije puta aktualno stanje u saobraćaju će se uzeti u obzir. U tom cilju, infotainment sistem prima saobraćajne izveštaje o aktualnoj oblasti prijema putem RDS TMC-a.

Međutim, navigacioni sistem nije u stanju uzeti u obzir aktualnu saobraćajnu situaciju, privremene promene u regulaciji saobraćaja i bilo koje nezgode ili prepreke (npr. radovi na putu) koji se mogu desiti.

⚠ Korišćenje navigacionog sistema ne oslobađa vozača od njegove odgovornosti za pravilno i pažljivo ponašanje na putu. Pravila u saobraćaju se uvek moraju poštovati. Ukoliko su uputstva navođenja u suprotnosti sa saobraćajnim propisima, uvek saobraćajni propisi imaju prednost. Za dodatne informacije, videti stranu 9.

Navigacioni sistem infotainment sistema Vam omogućava da budete vođeni do vašeg odredišta i u slučaju nepoznavanja lokalnog terena.

### Funkcija navigacionog sistema

Položaj i kretanje vozila se snima putem senzora navigacionog sistema. Brzinomer označava koliko smo daleko putovali, dok se kretanja preko krivina detektuju putem žiroskopa. GPS (Global Positioning System) sateliti određuju položaj.

Položaj se može odrediti sa tačnošću od približno 10 m, upoređivanjem signala senzora sa digitalnom kartom na navigacionom DVD/CD-u.

### Važne napomene u vezi funkcija navigacionog sistema

U principu, sistem je funkcionalan sa slabim GPS prijemom, mada tačnost pozicije može biti ometan slabim ili prekinutim GPS prijemom ili smetnjom koja se može javiti pri određivanju pozicije, koja se ogleda u netačnom izveštaju o poziciji.

Slab GPS prijem se prikazuje sa unakrsno precrtanim GPS simbolom na glavnom displeju.

Posle unosa adrese odredišta ili specifične lokacije (sledeća benzinska pumpa, hotel, itd.), putanja od aktuelne lokacije do izabranog odredišta se proračunava.

Počinja navođenje pomoću zvuka i ostreličenog pravca kretanja, sa prikazom pomoćne karte u boji ❄ ili sa kombinacijom ❄ oba prikaza.

Zvučno navođenje i strelica pravca na displeju preporučuju sledeću izmenu u pravcu putovanja.

## Umetnuti navigacioni DVD/CD

- ☞ Gurnuti navigacioni DVD/CD, sa štampanom stranom prema gore, u otvor za DVD/CD **3** dok se automatski ne povuče unutra.

## Vađenje navigacionog DVD/CD-a

- ☞ Pritisnuti  dugme **2**.
- ✓ DVD/CD je izbačen.
- Ako DVD/CD ne izvadite u roku od 10 sekundi iz otvora za DVD/CD, infotainment sistem će ga zbog bezbednosti vožnje ponovo uvući.

## Podešavanje jezika

Možete menjati jezik navigacionih obaveštenja.

- Za podešavanje jezika, videti stranu 72.

## Napomene u vezi navigacionih DVD/CD-a

- Koristiti samo od strane proizvođača vašeg vozila odobrene navigacione DVD/CD-e. Infotainment sistem ne čita navigacioni DVD/CD-e ostalih proizvođača.
- Nikada ne postavljati navigacioni DVD u CD otvor. DVD diskovi mogu da se zaglave u CD plejeru. Uređaj će se trebati zameniti o Vašem trošku.
- Za Vaš infotainment sistem koristiti uvek najnoviju verziju navigacionih DVD/CD-a.
- Svi navigacioni CD-ovi sadrže mrežu evropskih međugradskih puteva i važnijih gradova.
- Za dodatna pitanja u vezi navigacionih DVD/CD-a preporučujemo da se obratite ovlašćenom Opel dileru

## DVD 100 NAVI:

- Detaljna mreža puteva svih zemalja prikazana na unosu odredišta je memorisana na navigacionom DVD-u. Nije potrebno menjati DVD prilikom prelaska granice.
- Infotainment sistem DVD 100 NAVI je zajedno sa navigacionim CD-om dostupan samo u nekoliko zemalja.

 Inactive Navi		22.5° 14:45
<b>Start Navi</b>		
Destin. input	D - FRANKFURT AM MAIN GOETHESTRASSE	
Destin. mem.		
Info		
Journey		
Map		

## Aktiviranje navigacionog sistema

- ☞ Pritisnuti dugme **NAVI 4**,

ili:

- ☞ birati funkciju  na glavnom displeju i potvrditi izbor.

Ako je navigacija inaktivna:

- ✓ Prikazuje se glavni meni navigacije.

Ako je navigacija aktivna:

- ✓ U zavisnosti od prethodno podešenog tipa prikaza, navođenje se prikazuje pomoću strelica, navigacijskom kartom \* ili u podeljenom displeju sa strelicama i navigacijskom kartom \*.

## Unos odredišta

Sledeće mogućnosti su na raspolaganju za unos odredišta:

- **Destin. input (Unos odredišta):** Za unos nove adrese sa državom, gradom, putem, brojem ili skretanjem, videti stranu 48.
- **POIs:** Izbor specijalnih odredišta (restorani, hoteli, itd.), videti stranu 50.
- **Destination mem. (Memorija odredišta):** Za izbor odredišta iz liste sa adresama, prikaz liste odredišta koji je zadnji put korišćen ili prikaz kućne adrese, videti stranu 51.
- **Entering destinations via the map**  **(Unošenje odredišta preko mape):** Za unos odredišta pomoću kursora na navigacionoj karti, videti stranu 68.

### Samo CD 60 NAVI ili CD 80 NAVI:

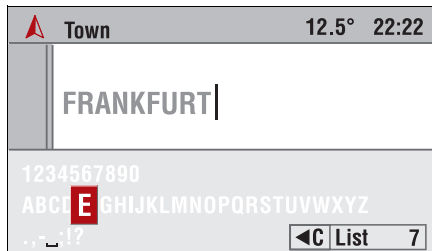

- U slučaju da je odredište u drugoj državi, može se desiti da ono nije memorisano na trenutno ubačenom navigacionom CD-u. U tom slučaju, prvo treba uneti prvi veći grad do odredišta, koji se nalazi na aktuelnom CD-u. Posle stizanja do prethodno izabranog grada, staviti navigacioni CD države mesta odredišta i uneti grad odredišta.



## Unos slova

Slova i brojevi za navigaciju se mogu uneti izborom sa liste slova, brojeva i specijalnih karaktera.

Kada vršite unos npr. naziva grada ili puta, biće prikazan „input“ meni (polje za unos). U nastavku će se koristiti jednostavan naziv „tastatura“.

-  Okretanjem višenamenskog dugmeta pomeriti kursor do željene stavke.
- ✓ Trenutno izabrani karakter je jače osvetljen.
-  Izbor potvrditi pritiskom višenamenskog dugmeta.
- ✓ Izabrana stavka se prenosi u „input“ polje za unos.



## Inteligentna „tastatura“

Kod unosa odredišta, sistem vrši upoređivanje niza karaktera koji su već uneti sa podacima cele baze podataka na navigacionom DVD/CD-u. Posle izbora karaktera, bićete obavешteni o prikazu samo nekih preostalih sigurnih slova. Samo ti karakteri se mogu birati na „tastaturi“ koji se mogu koristiti za daljnje određivanje naziva.

Infotainment sistem automatski kompletira unose sa mogućim budućim karakterima.

### Brisanje karaktera

Ako ste uneli loš karakter:

-  Izabrati „“ stavku menija u „tastaturi“.
- ✓ Zadnji izabrani karakter je sa tim izbrisan.
- Ako je infotainment sistem automatski kompletirao karaktere, ovi karakteri će takođe biti ponovo izbrisani.

### Izključivanje unošenja karaktera

- ☞ Okretati višenamensko klik dugme suprotno smeru kretanja kazaljke na satu, sve dok se ne prikaže skrivena meni stavka „**Cancel**“.
- ☞ Za završetak postupka birati „**Cancel**“.
- ✓ Prikazuje se meni „Destin. input“ (unos odredišta).

### Liste

Meni stavka „List“ u tastaturi se može birati prilikom unosa odredišta. U zavisnosti od prethodno unetog niza karaktera, maksimum broj preostalih lista upisa je prikazan iza stavke menija.

Kod unosa karaktera ili kombinacije karaktera, mogućnost izbora u odgovarajućoj listi je smanjen.

Ukoliko je manje od 7 unosa u listi, izabrana lista se automatski prikazuje.

### Napuštanje liste izbora

- ☞ Okretati višenamensko klik dugme suprotno smeru kretanja kazaljke na satu, sve dok se ne prikaže skrivena meni stavka „**Return**“.
- ☞ Birati „**Return**“ za napuštanje liste za izbor.
- ✓ Prikazuje se „tastatura“.

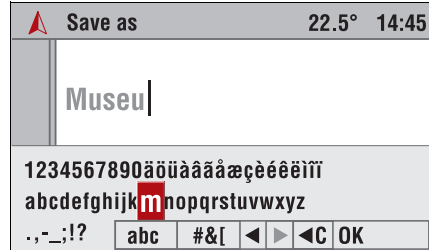

### Tastatura za unos naziva

Pored velikih slova, brojeva i specijalnih karaktera, mala slova su takođe dostupna za unošenje naziva (adresa u adresare, putovanja, itd.)

Nadalje, imate i opciju unosa naziva tokom unosa pomoću pokretljivog kursora.

- ☞ Izaberite stavku menija „**abc**“ ili „**ABC**“ za unos malih odnosno velikih slova.

- ☞ Izaberite „**Abc**“ ukoliko želite da se prvo slovo unosa automatski piše velikim slovima.
- ☞ Izabrati „**#&[**“ za omogućavanje unosa specijalnih karaktera.
- ☞ Pritisnite „**<**“ ili „**>**“ za pomeranje kursora nazad i prema napred unutar već unetog teksta.
- ☞ Za završetak postupka birati „**OK**“.

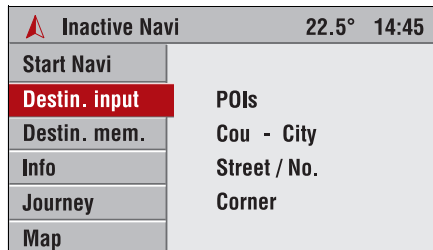

### Unos odredišta

Ukoliko je navigacija isključena:

- ☞ U navigacionom meniju birati stavku menija „Destin. input“.
- ✓ Prikazuje se meni „Destin. input“ (unos odredišta).

Ako je navigacija aktivna:

- ☞ Izaberite stavku „Menu“ u meniju na ekranu navođenja.
- ☞ Zatim birati stavku menija „Destin. input“.

Sada možete uneti adresu odredišta sa sledećim informacijama:



### Država

- ☞ Birati stavku „Country“ u meniju „Destin. input“.
- ✓ Prikazuje se lista država koje su memorisane na navigacionom DVD/CD-u.
- ☞ Izabrati željenu državu sa liste.
- Ako je adresa odredišta već uneta, prikazaće se oznaka države (ID) odredišta npr „D“ za Nemačku, umesto „Country“ stavke menija.
- Ako birate državu koja nije na umetnutom CD-u, kao odredište možete birati samo veće Evropske gradove i najvažnije glavne puteve. Za mogućnost unosa tačnog odredišta, ubaciti CD države odredišta čim se pređe granica

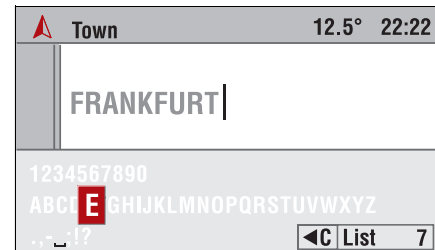



### Grad

- ☞ Birati stavku „Town“ u meniju „Destin. input“.
- Ako je adresa odredišta već uneta, prikazaće se naziv grada koji je zadnji put unet kao odredište, umesto „Town“ stavke menija.
- ✓ Prikazuje se „tastatura“ za unos karaktera.
- ☞ Izborom slova sa „tastaturi“ uneti naziv novog grada.
- ✓ Ako je broj mogućih podataka u listi gradova dovoljno mali, automatski se prikazuje lista izbora sa nazivima gradova.
- ☞ Izabrati željeni grad sa liste.



 Destin. input 22.5° 14:45	
POIs	
D - FRANKFURT AM MAIN	
Street	No.
Corner	
	Start Navi
	Save

### Road – Put

-  Birati stavku „Road“ u meniju „Destin. input“.
- Ako je adresa odredišta već uneta, prikazaće se naziv puta koji je zadnji put unet kao odredište, umesto „Road“ stavke menija.
- ✓ Prikazuje se „tastatura“ za unos karaktera.
-  Izborom slova sa „tastaturi“ uneti naziv novog puta.
- ✓ Ako je broj mogućih podataka u listi puteva dovoljno mali, automatski se prikazuje lista izbora sa nazivima gradova.
-  Izabrati željeni put sa liste.



### Broj kuće

Ako su brojevi kuća ulice memorisani na umetnutom navigacionom DVD/CD-u, tada možete uneti određeni broj kuće vašeg odredišta.

-  Birati stavku „No.“ u meniju „Destin. input“.
- Ako je adresa odredišta već uneta, prikazaće se kućni broj zadnji put unetog odredišta umesto „No.“ stavke menija.
- ✓ Prikazuje se „tastatura“ za unos karaktera.
-  Uneti broj kuće biranjem jednog od predizabranih brojeva na tastaturi.

### Skretanje (na kraju ulice)

Kao zamenu kućnog broja, možete uneti takođe skretanje na kraju ulice kao odredište.

-  Birati stavku „Corner“ u meniju „Destin. input“.
- Ako je adresa odredišta već uneta, prikazaće se naziv puta koji je zadnji put unet kao odredište, umesto „Corner“ stavke menija.
-  Uneti naziv puta, koji ukrštava put kojim se krećete, na prethodno opisani način.

### Ponovni unos delova adrese odredišta.

Ako želite uneti novi put, kućnu adresu, ili novu ulicu ukrštanja, birati odgovarajuću meni stavku sa liste „Destin. input“ menija.

 Inactive Navi	22.5° 14:45
<b>Start Navi</b>	
Destin. input	
Destin. mem.	D - FRANKFURT AM MAIN
Info	GOETHESTRASSE
Journey	
Map	

## Aktiviranje navođenja

U glavnom meniju:

-  Izabrati stavku menija „**Start Navi**“ za početak navođenja.
- ✓ Meniaplikacija unosa odredišta (Destin. input) će biti prikazana i putanja će biti proračunata (to traje nekoliko sekundi).
- Navođenje, videti stranu 62.

 Destin. input	22.5° 14:45
POIs	
D - FRANKFURT AM MAIN	
GOETHESTRASSE	No.
Corner	
	<b>Start Navi</b>
	Save

U meniju „Destin. input“:

-  Izabrati stavku menija „**Start Navi**“ za početak navođenja.
- Možete uneti odredište memorisati u adresar pomoću „**Save**“ stavke menija, videti stranu 53.

 Destin. input	22.5° 14:45
<b>POIs</b>	
D - RÜSSELSHEIM, GROSS GERAU	
ADAM OPEL STRASSE	No.
Corner	
	Start Navi
	Save

## Unos POIs podataka

U blizini trenutnog položaja, mogu se birati odredišta ili drugi gradovi, interesantni kao i korisni objekti od opšteg interesovanja (POI). Zbog ovoga, infotainment sistem nudi različite kategorije u kojima su memorisane važne adrese:

-  Birati stavku „**POIs**“ u meniju „Destin. input“.
- ✓ Prikazuje se meni „Select POIs“.
- Ako je POI već unesen kao adresa odredišta, prikazuje se naziv unosa poslednjeg odredišta.

Sada možete birati podatke po POIs-u po sledećim uslovima:

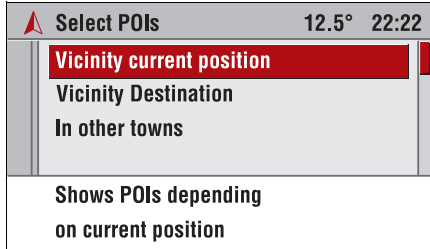

- **Vicinity current position (Blizina trenutnog položaja):** Prikazuje se vaš POIs u zavisnosti od trenutne pozicije.
- **Vicinity destination (U blizini odredišta):** Pokazuje Vam POI u blizini izabranog odredišta.
- **In other towns (U drugim gradovima):** Pokazuje vam POIs u izabranom gradu.

**POI biranje preko „U blizini trenutnog položaja“ ili „U blizini odredišta“**

- ☞ Izabrati jedan od dva kriterijuma biranja.
- ✓ Prikazuje se lista mogućih kategorija izbora (npr. rent a car, hotel, centar grada, itd.).
- ☞ Izabrati željenu kategoriju.
- ✓ Prikazuje se lista POIs izabrane kategorije.

**POI biranje preko „U drugim gradovima“**

- ☞ Izabrati „In other towns“ – „U drugim gradovima“
- ✓ Prikazuje se lista mogućih kategorija izbora (npr. rent a car, hotel, centar grada, itd.).
- ☞ Izabrati željenu kategoriju.
- ✓ Otvara se „tastatura“.
- ☞ Unesite traženi grad za koji hoćete da vidite listu dostupnih POI-a.
- Dostupni su samo gradovi koji sadrže POI-e u željenoj kategoriji.
- ☞ Smanjiti broj odredišta unosom jednog ili više početnih karaktera ili birati stavku menija „List“.
- ☞ Izabrati željeno odredište sa liste.
- Posle izbora odredišta, ponovo će biti prikazana „Destin. input“ stavka menija. U gornjem pojasu će se videti izabrano odredište i grad odredišta.

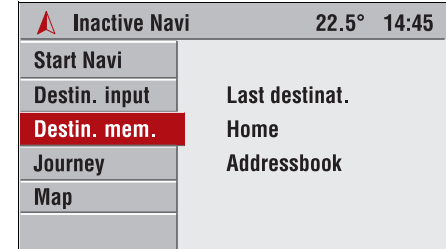

**Memorija odredišta**

Memorija odredišta infotainment sistema vam nudi mogućnost memorisanja odredišta koja bi ste voleli da koristite češće za navođenje.

Između ostalog, zadnje odredište koje se koristilo za navođenje, memoriše se u memoriji odredišta.

Ako je navigacija isključena:

- ☞ Birati stavku „Destination mem.“ u meniju navigacije.
- ✓ Pojaviće se lista memorije odredišta.

Ako je navigacija aktivna:

- ☞ Izaberite stavku „Menu“ u meniju na ekranu navođenja.
- ☞ Zatim birati stavku menija „Destination mem.“.

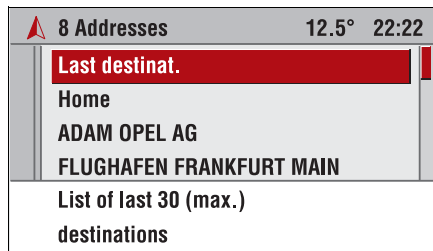

U listi memorije odredišta su na raspolaganju sledeće mogućnosti:

- **Last destinat. (Zadnje odredište):** Prikazuje se lista odredišta za koje se koristilo navođenje.
- **Home (Sopstveni stan/kuća):** Ponovno traženje memorisane adrese sopstvenog stana/kuće.
- **Addressbook (Adresar):** Prikazuju se sve adrese memorisane u listi adresara (po alfabetskom redosledu).

#### Izbor jednog od zadnjih odredišta

- ☞ Birati stavku „**Last destinat.**“ u meniju „Destin. mem.“
- ☞ Prikazuje se lista sa maksimum 30 zadnjih odredišta za koja su bile proračunate putanje.
- ☞ Izabrati željeno odredište sa liste.

- ☞ Izabrati stavku menija „**Start Navi**“ za početak navođenja,

ili:

- ☞ za brisanje izabranog odredišta sa liste zadnjih odredišta birati „**Delete**“.

ili:

- ☞ birati „**Edit**“ za promenu adrese izabranog odredišta.

#### Biranje adrese stanovanja kao odredište



- ☞ Birati stavku „**Home**“ u meniju „Destination mem.“

- ☞ Izabrati stavku menija „**Start Navi**“ za početak navođenja,

ili:

- ☞ izabrati „**Edit**“ za promenu kućne adrese, videti sledeći stubac.

Bez obzira u kojem ste meni aplikaciji:

- ☞ Pritisnuti  dugme  za ponovno traženje adrese stanovanja.
- ☞ Izabrati stavku menija „**Start Navi**“ za početak navođenja,

- Ukoliko kućna adresa nije memorisana, pritiskom na  dugme automatski se prikazuje „Home“ meni.
- ☞ Izabrati „**Edit**“ za promenu kućne adrese, videti sledeći stubac.

#### Promena adrese stanovanja ili memorisanje nove adrese stanovanja

Posle izbora „**Edit**“ stavke menija, možete promeniti adresu stanovanja. Ako još nije memorisana adresa stanovanja, uneti željenu adresu.

- ☞ Uneti detalje adrese stanovanja kako je to opisano u poglavlju unosa novog odredišta, videti stranu 48.
- ☞ Birati „**Store**“ za memorisanje nove/ promenjene adrese stanovanja u memoriji odredišta.

#### Brisanje adrese stanovanja

Detalji adrese stanovanja se mogu brisati koristeći „**Delete lists**“ stavku menija u „Navi Settings“ meni aplikaciji, videti stranu 78.

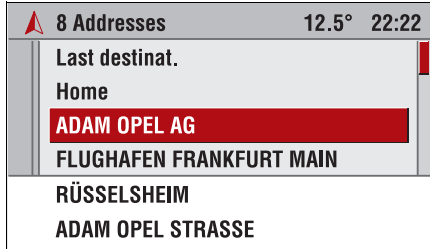

### Izbor odredišta iz adresara

U memoriji odredišta:

- Izabrati željeno odredište sa liste memorije odredišta.
- ✓ Prikazuje se zapis u listi sa adresama sa detaljima izabrane adrese.
- Izabrati stavku menija „**Start Navi**“ za početak navođenja,

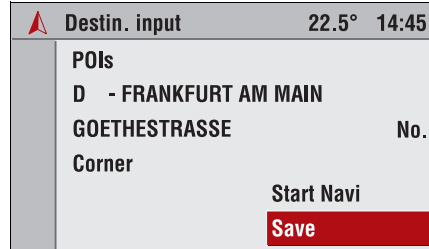

### Memorisanje odredišta u listu adresa

U adresaru možete sačuvati najviše 101, odredište (kućnu adresu i 100 drugih adresa). Memorisana odredišta se mogu pojedinačno nazivati.

U meniju „Destin. input“:

- Uneti željenu adresu odredišta.
- Izabrati stavku menija „**Save**“.
- ✓ Pojavljuje se „tastatura“.
- Naziv koji je određen, prihvatiti sa „**OK**“,

ili:

- dodati karaktere određenom nazivu, izborom sa liste karaktera,

ili:

- Brisati celi određeni naziv koristeći „**⌫**“ i uneti novi naziv.
- Za memorisanje adrese pod unetim nazivom u adresaru birati „**OK**“.

### Promena odredišta u listi adresa

- Izabrati željeno odredište sa liste memorije odredišta.
- Birati „**Edit**“ za promenu adrese izabranog odredišta.
- Promeniti željene detalje (npr. grad, put, broj, ili naziv).
- Birati „**Save**“ za prenos promenjene adrese u listu adresara.



### Brisanje odredišta iz liste adresara

- ☞ Izabrati željeno odredište sa liste memorije odredišta.
- ☞ Za brisanje prikazanog odredišta iz liste adresara birati „Delete“ stavku menija.
- ☞ Potvrda brisanja.
- ✓ Odredište je izbrisan iz liste adresa
- Ako želite u jednom koraku izbrisati sva memorisana odredišta iz liste adresara, birati „Delete lists“ stavku menija iz menijaplikacije „Navi Settings“, videti stranu 78.

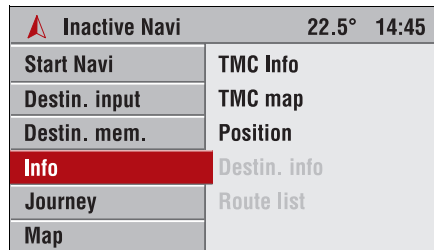

### Info

Pomoću Info-a, možete ponovo zatražiti informacije o trenutnom stanju u saobraćaju i trenutnoj putanji.

Mogu se birati sledeće opcije:

- TMC Info
- TMC karta ✳
- Položaj
- Info o odredištu
- Lista putanje

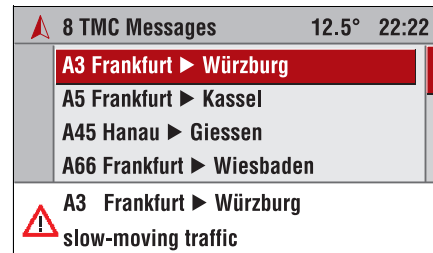

### TMC Info

- ☞ Birati stavku menija „TMC info“ u Info meniju.
- ✓ U skraćenoj formi se pojavljuje na listi predajnik saobraćajnih obaveštenja sa aktualnim prijemom RDS TMC stanice.
- Prikazane su samo poruke koje su aktivirane kao info tip u meniju „TMC Settings“ i odgovaraju filtriranim podešavanjima. Videti stranu 74.
- Za prikaz RDS TMC saobraćajnih informacija, navigacioni DVD/CD mora biti umetnut u infotainment sistem.
- „TMC“ simbol na displeju pokazuje prijem RDS TMC-a.

### Pregled TMC poruka u detaljima

- ☞ Izabrati željenu listu podataka.
- ✓ Prikazuju se detaljne informacije o izabranom saobraćajnom obaveštenju.
- Takođe primete trenutne poruke o stanju u saobraćaju preko **INFO** dugmeta **7**. Za više informacija, videti stranu 71.

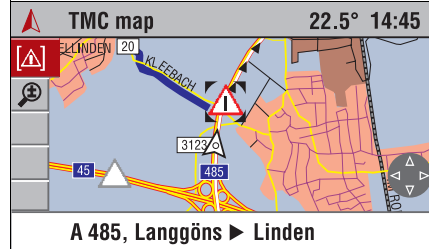

### TMC karta \*

Sve saobraćajne poruke koje infotainment sistem trenutno prima preko RDS TMC-a, se prikazuju na TMC karti kao simboli. Osim toga, detaljne informacije o saobraćajnim problemima koji su prikazani na karti se mogu ponovo zatražiti.

- ☞ Birati stavku menija „TMC map“ u Info meniju.
- ✓ Karta položaja, signalizovana preko RDS-TMC-a, se prikazuje sa saobraćajnim problemima.
- Za prikaz RDS TMC saobraćajnih informacija, navigacioni DVD/CD mora biti umetnut u infotainment sistem.
- RDS TMC prijem se garantuje, samo ako je „TMC“ simbol prikazan na displeju.

### Opis TMC simbola

TMC simboli su prikazani različito, zavisno od razmera karte:

- U slučaju karte sa razmerama od 100 km i 200 km. opšti TMC simbol označava zastoju u saobraćaju.
- Za razmere od 50 km i manje: simbol prikazuje prirodu zastoja u saobraćaju (npr. nesreća, blokada puta).
- Za razmere od 20 km i manje: markirani su delovi koji se tiču puta.
- Za razmeru od 500 km, ne pojavljuje se nijedan TMC simbol.
- Pregled TMC simbola, videti stranu 83.

### Boje TMC simbola

Dodatne informacije se dobijaju putem boja TMC simbola:

- **Crvena:** Saobraćajni problemi na planiranoj maršuti.
- **Siva:** Saobraćajni problemi koji nisu na planiranoj maršuti ili koji se prevazilaze lokalnom zaobilaznicom.

**Promena razmere karte**

- ☞ Izaberite stavku „Scale“ ili  simbol u meniju.
- ☞ Izmena razmere okretanjem višenamenskog klik dugmeta i potvrda podešavanja vrednosti.

**Pregled TMC poruka u detaljima**

- ☞ Pomeriti kursor (zagrada) na željeni TMC simbol na karti pomoću prekidača na prevagu.
- ☞ U meniju, izabrati „Details“ stavku menija ili  simbol.
- ✓ Prikazuju se detaljnije informacije o izabranim saobraćajnim informacijama i izračunatim kašnjenjima.

**Položaj**

Prikazuje aktualni položaj vašeg vozila sa gradom, putom i geografskim koordinatama. Sa adekvatnim GPS prijemom dodatno se vidi i nadmorska visina.

- Tačnost nadmorske visine pretežno jako zavisi od kvaliteta GPS prijema.
- ☞ Za memorisanje trenutnog položaja vozila u listi adresara, birati „Save“ stavku menija.

**Info o odredištu**

Prikazuje se položaj trenutnog odredišta sa gradom, putem, geografskim koordinatama kao i preostala daljina vožnje i vreme putovanja ili vreme dolaska. (Samo sa aktiviranom navigacijom)

**Lista putanje**

Prikazuje putanju sa svim putevima i njihove razdaljine do aktuelnog odredišta. (Samo sa uključenom navigacijom)

 Navi inactive		22.5° 14:45
Start navi	Addition. info Tours	
Destin. input		
Destin. mem.		
Info		
Journey		
Map		

**Ture**

„Tours“ meniaplikacija omogućava putovanje u niz različitih odredišta jedan za drugim bez pojedinačnog unošenja destinacija.

Trebate samo jednom uneti pojedinačne destinacije putovanja putem unošenja odredišta ili memorije odredišta i sačuvati ga pod nazivom po slobodnom izboru.

- Tour memorija može sačuvati ukupno 7 tura, svaka sa maksimalno 10 faza.

### Informacioni displej u boji ❄

- ☞ Birati stavku menija „**Journey**“ u glavnom meniju za navigaciju.
- ☞ Nakon toga izabrati „Tours“.

### Sa grafičkim displejom:

- ☞ Birati stavku menija „**Tours**“ u glavnom meniju za navigaciju.
- ✓ Prikazuje se meni Tours.

▲ 3 Tours	22.5° 14:45
Add tour	
Tour 1	
<b>Tour 2</b>	
Tour 3	
<b>4 Destinations</b>	

### Unošenje nove ture

- ☞ Birati stavku „**Add tour**“ u Tours meniju.
- ✓ Pojavljuje se „tastatura“.
- ☞ Uneti naziv za novu turu.
- ☞ Birati „**OK**“ da bi sačuvali uneti naziv.
- ✓ Prikazuje se lista svih tura.
- ☞ Odabrati željenu turu.
- ☞ Birati stavku „**Edit**“ u meniju da bi obradili izabranu turu.
- Sada možete uneti faze ture (središnja odredišta) kao što je opisano pod „Editing tour“ (unošenje ture). Videti stranu 58.

▲ Tour 1	22.5° 14:45
<b>Start tour</b>	
Start from	Saarbrücken,
Show	München, Kno
Edit	Lindau Bodens
	...

### Kretanje na turu

- ☞ Izabrati željenu turu iz Tours menija.
- ☞ Nakon toga birati „**Start tour**“ za započinjanje prve faze navođenja u turi.

### Kretanje na turu iz ...



Imate opciju kretanja na turu iz sigurne faze.

- ☞ Izabrati željenu turu iz Tours menija.
- ☞ Izabrati „**Start from**“.
- ✓ Lista faza izabrane ture se prikazuje.
- ☞ Izabrati željenu fazu iz liste za početak navođenja ture.

	Show	22.5° 14:45
SAARBRÜCKEN, AM HAUPTBAHNHOF MÜNCHEN, KNORRSTRASSE		
<b>LINDAU BODENSEE, HAFENPLATZ</b>		
D-LINDAU BODENSEE HAFENPLATZ		

### Prikazivanje ture

Uz pomoć ove funkcije je moguće videti listu faza ture (središnjih odredišta) za izabranu turu.

-  Izabrati „Display“.
- ✓ Lista središnjih odredišta izabrane ture se prikazuje.
-  Ukoliko izaberete jednu od faza iz liste, prikazuju se pojediniosti oko adresa.

	Edit	22.5° 14:45
<b>Destin. input</b>		
Destin. men.	Country - City	
Move	Street / No	
Delete	Corner	





### Unošenje ture

Imate sledeće opcije u „Edit“ meniju:

- **Destin. input (Unos odredišta):** Ovde možete dodati nova odredišta u turi.
- **Destination mem. (Memorija odredišta):** Ovde možete iz memorije dodati nova odredišta u turi.
- **Move (Pomeranje):** Ovde možete pomeriti faze unutar izabrane ture.
- **Delete (Brisanje):** Ovde možete izbrisati pojedinačne faze izabrane ture ili cele ture.

	Destin. Input	22.5° 14:45
POIs		
D - FRANKFURT AM MAIN		
GOETHESTRASSE	1	
Corner		
<b>Add</b>		

### Dodavanje faza ture

-  Birati stavku „Destin. input“ ili „Destination mem.“ u Edit meniju.
-  Uneti novo odredište ili izabrati odredište iz memorije.
-  Izabrati „Add“ za dodavanje izabranog odredišta u turu.
- ✓ Prikazuje se lista već memorisanih faza ture.
-  Nakon toga pomeriti kursor okretanjem višenamenskog klik dugmeta u položaj u listi ispred mesta gde trebate uneti novu fazu.
-  Pritisnuti klik dugme da bi postavili novo mesto.

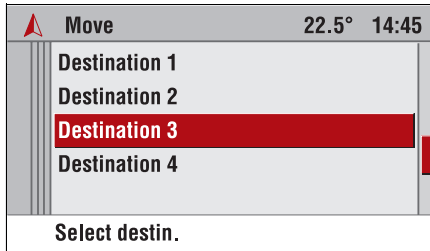

### Pomeranje faza ture

- ☞ Iz „Edit“ menija, izabrati „**Move**“ meni stavku.
- ✓ Lista faza izabrane ture se prikazuje.
- ☞ Naznačena faza se pomera pomoću kursora.
- ☞ Pritisnuti višenamensko dugme.
- ☞ Nakon toga pomeriti kursor okretanjem višenamenskog klik dugmeta u položaj u listi ispred mesta gde trebate uneti novu fazu.
- ☞ Pritisnuti klik dugme da bi postavili novo mesto.

### Brisanje faza ture

- ☞ Iz „Edit“ menija, izabrati „**Delete**“ meni stavku.
- ✓ Lista faza izabrane ture se prikazuje.
- ☞ Naznačena faza će se obrisati pomoću kursora.
- ☞ Pritisnuti višenamensko dugme.
- ✓ Izabrana faza je izbrisana iz ture.
- ☞ Izabrati „**Delete whole tour**“ za brisanje cele ture.

### Informacioni priručnik o putovanju \* (samo za infotainment sisteme sa navigacionim DVD-om)

„Additional info“ funkcija „Travel“ meniju obezbeđuje pristup informacionom priručniku o putovanju. Kada je umetnut navigacioni DVD, mogu se ponovo zatražiti razne stavke, kao što su vodič za hotel i restoran ili turističke informacije.

Browser (pretraživač) sličan kao internet browser se koristi za prikaz dodatnih informacija.

Dodatna informacija može sadržati tekst, slike, linkove, adrese i telefonske brojeve.

Možete npr. preneti adresu željenog hotela iz priručnika o putovanju, direktno u navigacioni sistem.

**Pretraživanje u naknadnoj informaciji**

Ukoliko je navigacija isključena:

- ☞ Izabrati „**Journey**“ u glavnom meniju.
- ☞ Izabrati „**Additional info**“ u Journey meniju.
- ☞ Izabrati željenu opciju traženja sa liste.

Ako je navigacija aktivna:

- ☞ Izaberite stavku „**Menu**“ u meniju na ekranu navođenja.
- ☞ Onda birati „**Journey**“ stavku menija.
- ☞ Izabrati „**Additional info**“ u Journey meniju.
- ☞ Izabrati željenu opciju traženja sa liste.

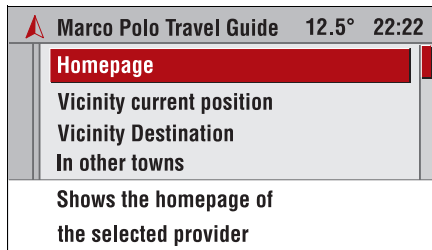

Mogu se birati sledeće:

- **Homepage:** Prikazuje webstranicu za izabranog snabdevača (ukoliko je dostupan)
- **Vicinity current position:** Prikazuje ekran za pretragu objekata u blizini trenutnog položaja.
- **Vicinity destination:** Prikazuje ekran za pretragu objekata u blizini odredišta.
- **In other towns:** Prikazuje ekran za pretragu objekata u blizini položaja po Vašem izboru.

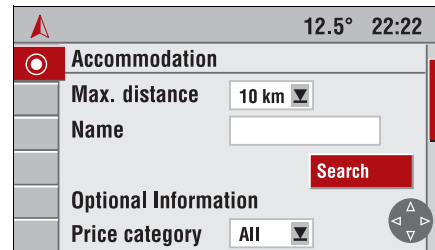

Za smanjivanje pretrage, može slediti višestepeno pitanje, predstavljeno u obliku liste, iz koje osobite podkategorije može biti izabrano (npr. All hotels, Categories, Extras, Search by name – svi hoteli, kategorije, dodaci, pretraživanje na osnovu imena).

**Korišćenje pretraživača**

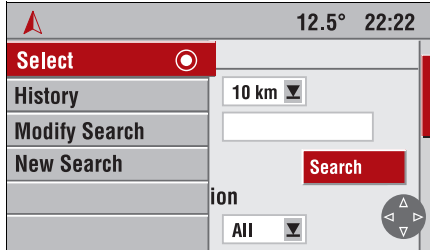
- ☞ Pritisnuti dugme na prevagu ◀, ▶ ▲ ili ▼ 14 za skok sa jedne na drugu opciju. Detalj stavke je pomeren čim je opcija pronađena van vidokruga detalja stavke.
- ✓ Izabrana opcija je onda osvetljena.



Pretraživač takođe ima dinamičan meni. Čim se višenamensko klik dugme okrene, dostupne su sledeće stavke menija:

- **Select** : Potvrđuje se označenom opcijom. Naknadnim pritiskom klik dugmeta  dopušta se opcija promeni, uključiti ili isključiti.
- **History**: Prikazuje listu prethodno viđenih stranica.
- **Modify search**: Ova Vas opcija vraća na kriterijum biranja za trenutnu pretragu.
- **New search**: Ova opcija Vam dopušta da započnete novu pretragu od početne stranice priručnika za putovanje.

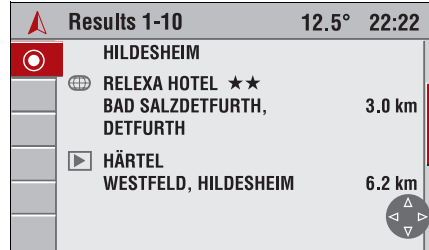

### Prikaz rezultata

Nakon što ste startovali pretragu, Infotainment prikazuje rezultate pretrage u formi liste.

Rezultat sadrži nazive objekata i razdaljine od trenutnih položaja, određišta ili unetih položaja.

Detaljne informacije o objektima se mogu prikazati značenjem početnih slova simbola. Da bi to uradili, izaberite ulaznu listu pomoću prekidača na prevagu i potvrdite klik biranjem.

Možete se vratiti na listu rezultata biranjem „Return-a“ pomoću klik dugmeta.

### Prelazak na navigacioni sistem

U detaljnom pregledu, možete prebaciti izabrane objekte direktno u navigacioni sistem kao novu destinaciju.

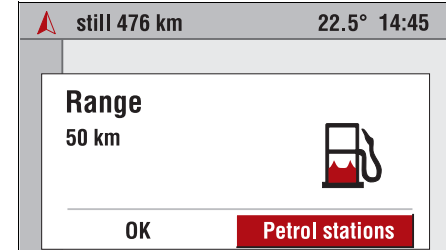

### Benzinska stanica \*

Čim se domet, kojeg izračuna trip kompjuter, smanji na određenu udaljenost, infotainment sistem vas obaveštava o tome i nudi vam opciju planiranja najkraćeg puta do obližnje benzinske stanice.

 Izaberite „Petrol stations“.

- ✓ Prikazuje se najviše 10 benzinskih pumpi u blizini, sortiranih na osnovu udaljenosti od aktuelne lokacije.
- Strelica pokazuje pravac odabrane benzinske stanice
- Prikazuju se samo stanice koje su uključene na DVD/CD-u kao objekti od opšteg interesa.

	45 Petrol stations	22.5° 14:45
	SHELL	1,7 km
	BP	2,5 km
	<b>DEA</b>	<b>3,7 km</b>
	JET	8,9 km
	<b>GIESSEN</b>	

- Izaberite željenu benzinsku stanicu sa liste.
  - Zatim izaberite „Start Navi“.
  - ✓ Infotainment sistem izračunava najkraći put do odabrane benzinske pumpe.
- Ili:
- Potvrdite poruku o dometu sa „OK“ ukoliko ne želite planiranje najkraćeg puta do benzinske pumpe.

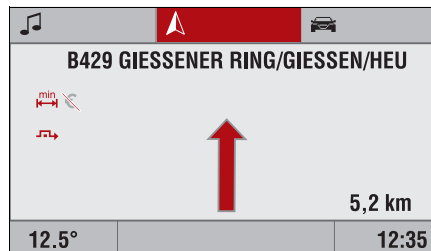

### Navođenje

Posle proračuna putanje, navođenje će biti praćeno zvučnim uputstvima i strelicama pravca.

Strelice pravca se prikazuju na displeju za navođenje, ili na glavnom displeju u jednostavnom obliku.

Zvučno navođenje i strelica pravca na displeju preporučuju sledeću izmenu u pravcu putovanja.

- Podešavanje jačine zvuka najave u „Navi Settings“ meniju, videti stranu 78.
- Podešavanje vrste puta u „Navi Settings“ meniju, videti stranu 77.



### Displej za navođenje

Displej navođenja sa strelicama navođenja se pojavljuje čim startujete navigaciju.

Kod vozila sa displejom u boji \* može biti prikaz karte navigacije ili kombinacije karte i strelica u zavisnosti od izabranog tipa displeja.

U gornjem pojasu displeja se vidi preostala daljina do odredišta.

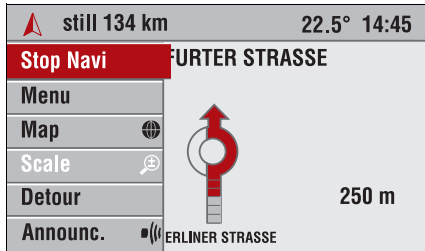

### Dinamični meni

Sa leve strane displeja za navođenje se prikazuje mala lista meni aplikacija sa simbolima. Stavka menija sa celim tekstom meni aplikacije se pojavljuje kada okrenete višenamensko dugme.

Ako je lista meni aplikacije zatvorena, stavka menija koja se vidi kao simbol u pojasu meni aplikacija i jače je osvetljena kursorom, može se direktno izvršavati.

Sledeće stavke menija su na raspolaganju na displeju za navođenje:

### Informacioni displej u boji ❄

- **Stop navi:** Prestanak navođenja.
- **Menu:** Otvara podmeni sa stavkama menija „Info“, „Destin. input“, „Destination mem.“, „Journey“ i „View“.
- **Karta** 🌐, **Karta/Strelica** 🗺️, **Strelica** ➡️: Prekopčava između tri moguća tipa prikaza displeja.
- **Scale** 📏: Menja razmeru prikaza karte na displeju.
- **Detour:** Otvara meni za planiranje alternativnog puta.
- **Obaveštenja** 📢(⏏): Ponavlja se aktuelno obaveštenje o navigaciji.

### Grafički informacioni displej:



- **Stop navi:** Prestanak navođenja.
- **Menu:** Otvara podmeni sa meni stavkama „Destin. input“, „Destination mem.“, i „Tours“.
- **Info:** Otvara podmeni sa meni stavkama „TMC Info“, „Position“, „Destin. info“ i „Route list“
- **Detour:** Otvara meni za planiranje alternativnog puta.
- **Obaveštenja** 📢(⏏): Ponavlja aktuelnu najavu navigacije.

### Napomene o Detour opciji:

- Alternativna putanja se uvek može planirati kada je navođenje aktivno.
- Planiranje alternativnog puta, videti stranu 68.
- Kada je dinamično navođenje aktivno, informacija u tom cilju se automatski pojavljuje čim se približavate prepreci na putu na vašoj maršuti.
- Dinamično navođenje, videti stranu 67.

### Podešavanje tipa displeja (Samo informacioni displej u boji)

U zavisnosti od prethodno izabranog tipa displeja:

- ☞ Na displeju za navođenje odredišta, pomerati kursor na „Map“, „Map/Arrow“ ili „Arrow“ stavku meni aplikacije.
- Kada meni kolapsira, „“, „“ ili „“ simboli su prikazani umesto tekstova menija.
- ☞ Pritiskati višenamensko klik dugme uzastopce dok se na displeju za navođenje ne pojavi željeni prikaz displeja.

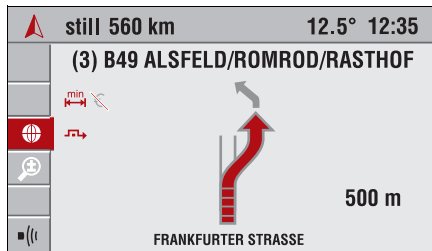

### Navođenje sa strelicama na displeju

Infotainment sistem prikazuje sledeće informacije na displeju za navođenje:

- Napuštanje puta: Treba da se ide na sledeći put.
- Parametri navigacije: Klasa puta, dinamično navođenje, obaveštenja isključena, itd.
- Skretanje ili strelica usmerenja.
- Aktualna razdaljina do sledeće tačke promene putanje.
- Trenutni put.
- Kako se približite tački skretanja, manji delovi u boji se pojavljuju u pravcu strelice.

- Ako se vozilo nalazi izvan javnog puta (npr. teren firme, ili šumski put) ili put nije memorisan na navigacionom DVD/CD-u, prikazuje se kompas na karti koji pokazuje u pravcu odredišta. Kada je nađen put koji je memorisan na navigacionom DVD/CD-u, strelica se pojavljuje pokazivajući na pravac rute.
- Posle isključivanja infotainment sistema, (npr. prekid u putovanju) aktuelno odredište će ostati u memoriji. Kada se infotainment sistem ponovo uključi, posle kratkog vremena pojavljuje se trenutni upit za potrebu nastavka navođenja.

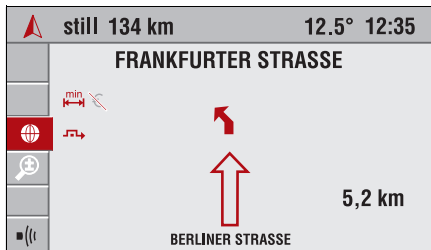

Takođe, uproščena predobavest je prikazana preko usmerene strelice koja Vas informiše o sledećoj promeni pravca iako je relativno velika udaljenost.

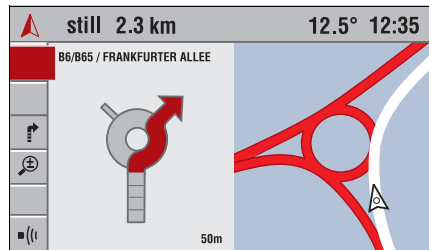

### Junction zoom – Zumiranje raskrsnica (Samo informacijski displej u boji)

Ukoliko je isključena ova opcija, tačka manevarisanja je prikazana uvećano u slučaju kompleksnih manevara.

- ☞ Aktiviranje „Junction zoom“ funkcije u meniju „Navi Settings“, videti „Extras“ na strani 78.

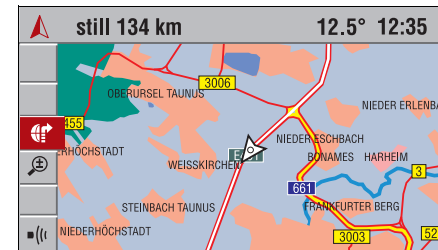

### Prikaz karte (Samo informacijski displej u boji)

Do strelice za prikaz navođenja, može se birati prikaz karte sa ucrtanom putanjom.

- ☞ Birati stavku „Map“ ili  simbol u meniju displeja za navođenje.
- ✓ Prikazuje se karta sa aktualnom pozicijom. Izračunata ruta je na karti istaknuta bojom. Trenutni položaj vozila se prikazuje sa strelicom.

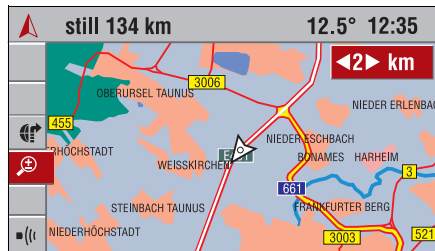

### Promena razmere karte (Samo informacijski displej u boji)

- ☞ Izaberite stavku „Scale“ ili  simbol na displeju za navođenje.
- ✓ Na displeju se vidi trenutno izabrana razmera.
- ☞ Izmena razmere okretanjem višenamenskog klik dugmeta i potvrda podešavanja vrednosti.
- ✓ Karta će se precrtati po izabranoj razmeri prikazivanja.
- Razmera karte može se podesiti između 50 m i 500 km.

### Promena orijentacije karte (Samo informacijski displej u boji)

Orijentacija karte se može promeniti u meniju „Navi Settings“, videti stranu 77.

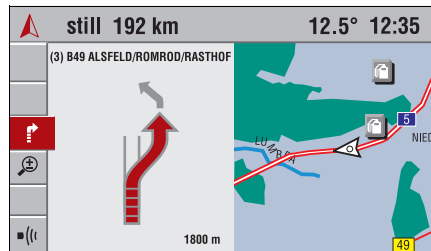

### Display POIs (Samo informacijski displej u boji)

Imate opciju prikazivanja mesta opšteg interesovanja (npr. benzinske pumpe, hoteli, itd.) na karti.

- Mesta opšteg interesovanja se prikazuju na razmeri od 2 km ili manje.
- Zavisno od kategorije mesta opšteg interesovanja, oni su prikazani u različitim razmerama karata.
- Aktiviranje prikaza POIs, videti stranu 78.
- Pregled POIs simbola, videti stranu 82.

### Kombinovani prikaz karte/strelice na displeju (Samo informacijski displej u boji)

Podeljeni displej prikazuje kombinaciju karte i strelice na displeju za navođenje.

- ☞ Birati stavku menija „Map/Arrow“ ili  simbol u meniju displeja za navođenje.

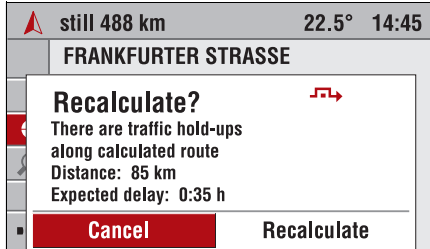

### Dinamično navođenje

Za vreme dinamičnog navođenja, u izračunavanju najkraćeg puta uzima se u obzir i trenutna situacija saobraćaja koju Infotainment sistem prima putem RDS-TMC-a.

Ukoliko je na isplaniranom putu zastoja u saobraćaju (npr. zastoja, blokada puta), Infotainment sistem šalje obaveštenje i nudi vam mogućnost da odlučite da li ćete nastaviti vožnju u istom smeru ili ćete dozvoliti sistemu da vam potraži alternativni put kako bi izbegli problematični deo puta.

Ovako tokom navođenja, sistem konstantno koristi saobraćajne informacije i proverava da li bi bilo korisno da ih predoči u trenutnoj situaciji.

- Dinamično navođenje se aktivira/deaktivira u „Navi Settings“ meniju, videti stranu 77.
- Osnova za moguće kašnjenje tokom zastoja u saobraćaju, a proračunava se preko infotainment sistema, je podatak koji se prima preko trenutno izabrane RDS TMC stanice. Aktuelno kašnjenje može da odstupa od izračunavanja.

U zavisnosti od situacije saobraćaja, postoje dva načina alternativnog puta:

#### 1. Zobilazjenje sa dinamičnim navođenjem

Čim Infotainment sistem primi informaciju o jednom ili više zastoja u saobraćaju putem RDS TMC-a koji bi značio relativno dugo kašnjenje do odredišta, sistem vam dosta unapred nudi opciju izbora zaobilazka zastoja.

Ukoliko se očekuje dugo kašnjenje na putu zbog zastoja u saobraćaju, sistem vas obaveštava o izračunatom kašnjenju.

☞ Izaberite „**Recalculate**“ ukoliko želite da sistem nađe alternativni put obilaženjem saobraćajnih zastoja.

☞ Izaberite „**Cancel**“ ukoliko ne želite zaobilazjenje.

- Čak i nakon odustajanja od ovog, imaćete mogućnost da sistem ponovo izračuna put pomoću stavke „Detour“ u meniju.

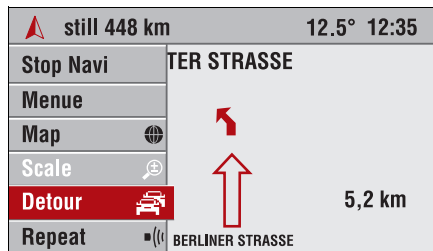

## 2. Zaobilazanje

Sa lokalnim zaobilaskom, svi zastoji u saobraćaju mogu se zaobići, čak i ako po proceni infotainment sistema nisu toliko kritični.

Videti „Planiranje zaobilazaka“ u sledećem stubcu.

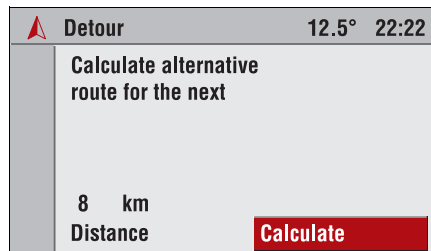

## Ručno planiranje zaobilazaka

Dodatno dinamičnom navođenju, infotainment sistem vam nudi i mogućnost zaobilaska određenog dela izračunatog puta (počevši od trenutnog položaja vozila).

- ☞ Izaberite stavku „**Detour**“ u meniju na ekranu navođenja.
- ✓ „Detour“ meni je prikazan.
- ☞ Izaberite „**Distance**“ stavku menija, i onda podesite razdaljinu za zaobilazanje u vrednosti od 1 do 20 km.
- ☞ Izaberite „**Calculate**“.
- ✓ Za određenu razdaljinu se proračunava alternativna putanja (polazeći od aktualne pozicije vozila).
- ☞ Birati „**Return**“ za napuštanje „Detour“ meni aplikacije.

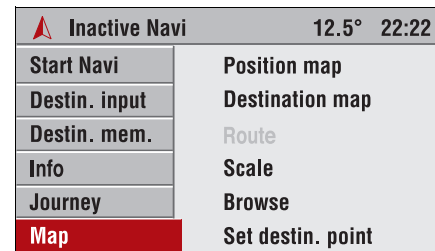

## Prikaz karte

### (Samo informacioni displej u boji)

Infotainment sistem omogućava opciju prikaza karte u svakom trenutku, čak i u slučaju da je navigacija neaktivna.

- Navigacijski DVD/CD se mora ubaciti.

Ukoliko je navigacija isključena:

- ☞ Birati stavku menija „**Map**“ u glavnom meniju za navigaciju.
- ✓ Prikazuje se deo karte trenutnog položaja vozila.

Ako je navigacija aktivna:

- ☞ Izaberite stavku „**Menu**“ u meniju na ekranu navođenja.
- ☞ Onda izabrati stavku menija „**View**“.
- ✓ Prikazuje se deo karte i strelica trenutnog položaja vozila.

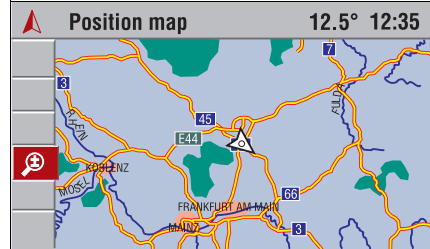

Uostalom, sa stavkom menija „**Position map**“ sledeće funkcije su dostupne u meni aplikaciji.

- **Scale:** Menja razmeru prikaza karte na displeju. „Promena razmere karte“ videti stranu 66.
- **Map scroll/Map scroll OFF:** Uključuje i isključuje kursor i omogućava pomeranje kursora pomoću prekidača na prevagu 14. „Promena dela karte“, videti stranu 70.
- **Set destin. point:** Određivanje tačke ukrštanja kursora kao novo odredište. „Unošenje odredišta pomoću karte“, videti stranu 70.
- **Destination map:** Ukoliko je odredište unešeno, prikazuje se karta sa okolnim područjem aktuelne destinacije.
- **Route:** Podešava razmeru karte tako da se trenutni položaj i odredište putanje mogu videti.

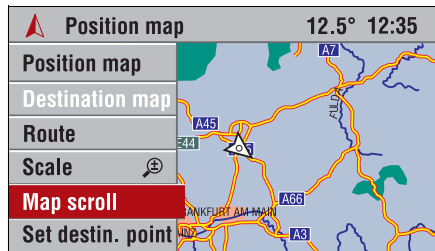

### Pomeranje po delu karte (Samo informacijski displej u boji)

Čim se „Map scroll“ aktivira, prikazuje se kursor i možete pomerati kartu pomoću prekidača na prevagu.

- ☞ Izaberite „Map scroll“ stavku menija.
- ☞ Pomerajte kartu pomoću prekidača na prevagu **14** i postavite traženu kartu oblasti iza kursora.
- ☞ Izaberite „Map scroll OFF“ stavku u meniju kako bi vratili kartu na originalan položaj (trenutni položaj ili destinacija) i sakrijte kursor.
- Kad je aktivno navođenje izabrano, „Map scroll“ funkcija se nemože aktivirati.

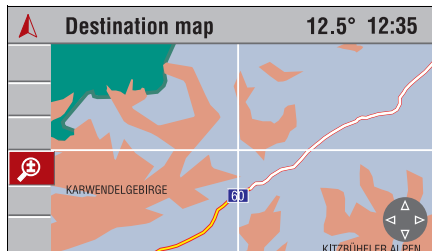

### Unošenje odredišta pomoću karte (Samo informacijski displej u boji)

Dok je karta pozicije ili odredišta prikazana na displeju:

- ☞ Aktiviranje kursora sa „Map scroll“ stavkom menija ukoliko već nije prikazana.
- ☞ Pomeriti kursor do željene tačke na karti.
- ☞ Pretežno koristiti veću razmeru karte (npr. 20, 50 ili 100 km) za grubo određivanje dela karte.
- ☞ Zatim birati manju razmeru za prikaz detaljnije karte sa svim putevima i sa mogućnošću tačnog određivanja odredišta.

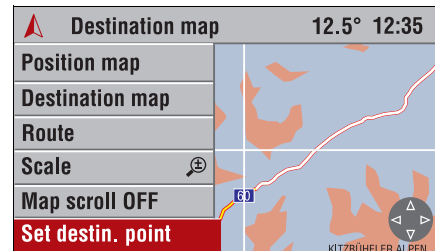

- ☞ Birati „Set destin. point“ stavku u menijaplikaciji, za prihvatanje izabrane pozicije kao odredišta na karti.
  - ✓ Prikazuje se menijaplikacija „Destin. input“ sa detaljima novog odredišta.
  - ☞ Birati „Save“ za memorisanje odredišta u listu adresara.
- ili:
- ☞ Izabrati stavku menija „Start Navi“ za početak navođenja za novo odredište.
  - Ako želite aktivirati prikaz mesta opšteg interesovanja (npr. benzinska pumpa) u „Navi Settings“ meniju, ona će se prikazivati sa odgovarajućim simbolom na karti. Videti stranu 78.

## Informacioni meni

Pritiskom na **INFO** dugme, preko RDS TMC-a brzo se prikazuje kratak pregled najvažnijih informacija na izabranom audio izvoru, navigacija i trenutni saobračajni uslovi.

☞ Pritisnuti **INFO** dugme 7.

✓ Prikazuje se Informacioni meni.

Sledeće informacije su dostupne u Info meni aplikaciji:

### Audio parametri

Gornje dve linije prikazuju informacije o Audio funkciji.

- Simboli za izbor audio izvora (npr. „**FM/AM**“ za izabrano talasno područje, „**[TP]**“, „**REG**“, itd.).
- Izbor radio stanice ili aktualne CD/MP3 muzike.
- Za simbole na displeju, videti stranu 12.

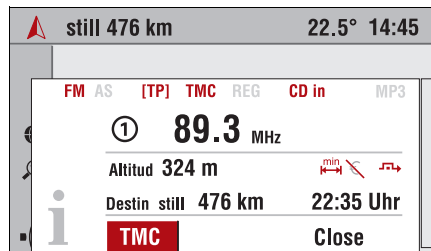

### Parametri navigacije

Donji oblast informacionog menija prikazuje informacije navigacije.

- Aktualna nadmorska visina (ukoliko je GPS prijem adekvatan).
- Izbor opcije puta, npr. ⌚.
- Izbegavanje puteva sa naplatom €.
- Aktivno dinamičko navođenje ↗.

Kada je izabrano aktivno navođenje, prikazano je i sledeće:

- Preostala daljina do odredišta.
- Vreme dolaska ili preostalo vreme putovanja, u zavisnosti od podešavanja navigacije.
- Za simbole na displeju, videti stranu 12.

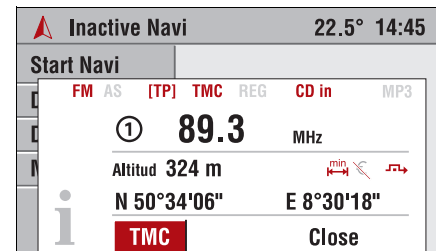

Ukoliko je navigacija isključena:



- Aktualna geografska pozicija sa nadmorskom visinom (ako je dostupan adekvatni GPS prijem).

### TMC

Možete primati najnovije poruke o saobračajnim uslovima preko „TMC“ interfejsa.

## Podešavanja

Infotainment sistem nudi razne opcije za podešavanje ponašanja i funkcije sistema po vašim ličnim zahtevima.

Koristite **SETTINGS** dugme  za pristup prikladnom Settings meniju, zavisno od izabrane funkcije (glavna strana, radio, navigacija, portal mobilnog telefona .

Sledeće meni aplikacije podešavanja su na raspolaganju:

- System settings – podešavanja sistema
- Audio settings – Podešavanja audio sistema
- Navigation settings – Podešavanja u navigacionom sistemu
- Portal mobilnog telefona   
(Videti uputstvo za upotrebu Portala mobilnog telefona)

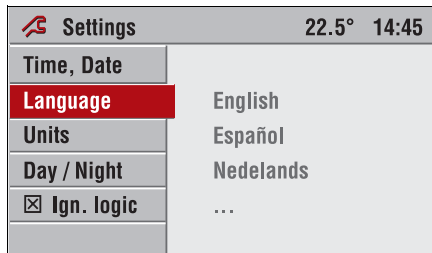

### System settings (podešavanja sistema)

Sa glavne strane možete uraditi svo podešavanja koja se odnose na prikaze i funkcije celog infotainment sistema.

 Za prikaz glavne strane, pritisnuti dugme **MAIN**.

 Pritisnuti dugme **SETTINGS**.

✓ Za podešavanje sistema prikazuje se meni aplikacija „Settings“.

Sledeća podešavanja su opisana u uputstvu za upotrebu vozila:

- Vreme, Datum
- Merne jedinice
- Dan / Noć



### Podešavanje jezika

Možete menjati jezik tekstova meni aplikacija i obaveštenja navigacije.

- Biće vam potreban jezički CD u interesu promene jezika obaveštenja.

U „Settings“ meniju za podešavanje sistema:

 Birati stavku menija „**Language**“.

✓ Na displeju se pojavljuje lista jezika koji su na raspolaganju.

 Izabrati željeni jezik sa liste.

 Bićete upućeni na to dali želite menjati i jezik poruka uz jezik teksta menija.

**Odgovor „No“ – Ne:**

- ✓ Jezik teksta meni aplikacije se menja.
- Jezik obavještenja ostaje nepromenjen.

**Odgovor „Yes“ – Da:**

- ✓ Dobićete odgovor da umetnete CD jezika u otvor za navigacioni DVD/CD ③ infotainment sistema.
- ☞ Pritiskom  dugmeta ②, izvaditi navigacioni DVD/CD.
- ☞ Umetnuti CD jezika i birati „Continue“ stavku menija.
- ☞ Izabrati željeni jezik sa liste.
- ✓ Izabrani jezik za obavještenja se puni sa jezičkog CD-a.
- Unošenje može trajati nekoliko minuta.

- ⚠ Za vreme procesa unošenja, ni pod kojim uslovima ne isključivati infotainment sistem ili kontakt.
- ⚠ Ni pod kojim uslovima ne startovati motor za vreme procesa punjenja jezika.
- ⚠ Dok traje punjenje, ne pritiskati nijedno dugme na uređaju.
- ✓ Posle uspešnog unošenja, bićete upućeni na vađenje jezičkog CD-a i ponovnog postavljanja navigacionog DVD/CD-a.

**Logika kontakt brave**

Infotainment sistem se redovno uključuje i isključuje **Ol** okretnim prekidačem ①.

Ako je sistem uključen, on se može ponovo isključiti i uključiti vađenjem ili postavljanjem, a zatim okretanjem ključa kontakt brave.

Logika kontakt brave je fabričkim podešavanjem uključena, ali može se i isključiti.

**Uključivanje/isključivanje logike kontakt brave**

- ☞ Uključivanje/isključivanje logike kontakt brave potvrđivanjem „**Ign. logic**“ stavke menija.
- Sa isključenom logikom kontakt brave, infotainment sistem se može uključiti i isključiti samo sa **Ol** okretnim prekidačem.
- Automatsko isključivanje je nezavisno od logike kontakt brave i zato je uvek aktivno. Videti stranu 13.

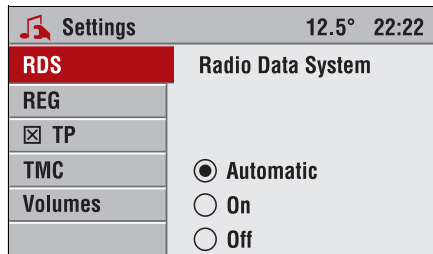

### Audio settings (podešavanja audio sistema)

- ☞ Pritisnuti **AUDIO** dugme jednom za prikaz Audio menija.
- ☞ Pritisnuti dugme **SETTINGS**.
- ✓ Za podešavanje sistema, prikazuje se meni aplikacija „Settings“-a.

Sledeća podešavanja se mogu izvesti:

### RDS (Radio Data System)

Ovaj podmeni vam dozvoljava da utičete na ponašanje radio aparata u FM talasnom području. Više informacija o tematici RDS-a možete naći u poglavlju „Radio“ u delu „Radio Data System“ na strani 27.

- ☞ Ako aktivirate „Automatic“ radio aparat će automatski uključiti RDS za sve RDS stanice, i u slučaju da RDS nije aktivan.
- ☞ Ako aktivirate „On“ radio aparat će obrađivati podatke Radio Data System-a.

### REG (Regionalni programi)

Neke RDS-stanice u izvesnim vremenskim terminima emituju regionalno različite programe na različitim frekvencijama. Više informacija o tematici REG možete naći u poglavlju „Regionalisation“ (programi sa obaveštenjima o saobraćaju) na strani 28.

- ☞ Aktivirati ovu opciju menija, radi sprečavanja prekopčavanja radio aparata na druge regionalne programe prilikom traženja najbolje frekvencije.

### TP (programi sa obaveštenjima o saobraćaju)

Aktivirajte ovu opciju menija da bi slušali obaveštenja o saobraćaju. Više informacija o tematici TP-a možete naći u poglavlju „Traffic programme“ (programi sa obaveštenjima o saobraćaju) na strani 29.

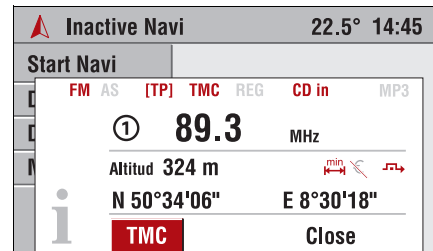

### TMC podešavanja

Ovaj podmeni vam dozvoljava izbor parametara za TMC poruke o saobraćaju.

- ✓ Nalazite se u glavnom meniju za navigaciju ili za slušanje muzike na radiju ili CD-u (Audio meni).
- ☞ Pritisnuti **SETTINGS** dugme
- ☞ Birati **TMC** stavku menija.

Sledeće mogućnosti su na raspolaganju:

### Vrsta informacija

- ☞ Izaberite koju vrstu saobraćajnih obaveštenja želite prikazati.
- ☞ Prva lista zapisa „All Info types“ daje vam mogućnost uključivanja ili isključivanja svih tipova poruka istovremeno.
- Hitne poruke upozorenja na opasnost se ne mogu isključiti.

### Filtriranje

Izaberite koju vrstu TMC saobraćajnih poruka želite prikazati:

- **All:** Sve saobraćajne poruke primljene putem TMC-a se prikazuju.
- **Route:** Sve saobraćajne poruke koje se odnose na aktuelnu putanju se prikazuju. Ako je navigacija isključena, sve primljene poruke o saobraćaju se prikazuju.
- **Current position:** Sve saobraćajne poruke u blizini trenutnog položaja vozila će se prikazati.
- Za čitanje TMC poruka pritisnite **INFO** dugme, a zatim izaberite „**TMC**“ stavku.

### Kriterijum za sortiranje

Izaberite kriterijum za sortiranje liste TMC saobraćajnih poruka:

- **Distance:** Poruke o saobraćaju su sortirane na osnovu udaljenosti od trenutnog položaja.
- **Street name:** Prikazuju se saobraćajne poruke sortirane na osnovu naziva ulica.

### TMC stanica

Ovaj podmeni omogućava odabir stanica putem koje stižu TMC saobraćajne poruke.

Ako je „Automatic“ uključen, Infotainment sistem automatski izabere RDS TMC stanicu sa najjačim signalom.

- Ukoliko se ručno izabrana RDS TMC stanica nemože više primati (npr. zbog vožnje van pojasa primanja signala), infotainment automatski prebacuje na „Automatic“ i traži RDS TMC stanicu da bi bio siguran u dostupnost primanja saobraćajnih poruka.

### Jačina zvuka

Ovaj podmeni vam dozvoljava lična podršavanja sledećih jačina zvuka po želji:

- **TA Volume:** Jačina zvuka saobraćajnih obaveštenja
- **SDVC:** Regulacija jačine zvuka u zavisnosti od brzine
- **Navi announc. (Navigaciona obaveštenja):** Jačina zvuka poruka navigacionih obaveštenja
- **Start-up volume:** Maksimalna jačina zvuka kada se infotainment sistem uključuje
- **External In:** Jačina zvuka za spoljašnji izvor (npr. mobilni telefon ako je priključen na sistem)

### TA Volume (jačina zvuka saobraćajnih obaveštenja)

Ova Vam funkcija dopušta da podesite jačinu zvuka za saobraćajna obaveštenja.

### SDVC (Regulacija jačine zvuka u zavisnosti od brzine)

Cilj „SDVC“ funkcije je kompenzacija buke vožnje i okoline. Kod većih brzina da bi imao efekta uređaj pojačava zvuk.

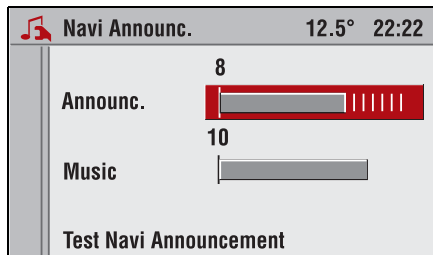

### Navigaciona obaveštenja

Ovim izborom možete menjati jačinu zvuka obaveštenja navigacije.

- ☞ Birati stavku „**Announc.**“ u meniju i podesiti jačinu zvuka o glasovnom obaveštenju.
- ☞ Izabrati „**Music**“ meni stavku da bi podesili jačinu zvuka muzike tokom glasovnih informacija.
- ☞ Birati stavku menija „**Test Navi Announcement**“ radi provere izabranog podešavanja.
- Ako je vrednost za „**Announc.**“ podešena na 0, neće biti zvučnog efekta i na glavnom displeju se prikazuje simbol .

### Start-up volume (jačina zvuka kod uključivanja)

Sa ovim podešavanjem možete podesiti jačinu zvuka kod uključivanja uređaja.

### External In (uključen spoljašnji izvor)

Spoljašnji izvor se može priključiti na infotainment sistem (npr. ozvučenje telefona).

Sa „External In“ može se dodatno podesiti jačina zvuka spoljašnjeg izvora uz jačinu zvuka audio izvora.

- Spoljašnji izvor je automatski prenet pomoću kontrolnog signala iz priključenog uređaja.

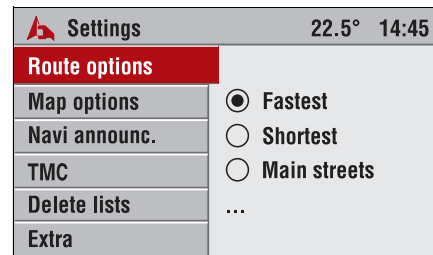

### Navigation settings (Podešavanja navigacionog sistema)

Ako još niste u funkciji Navigacije:

- ☞ Pritisnuti dugme **NAVI** za uključivanje funkcije Navigacije.
- ☞ Pritisnuti dugme **SETTINGS**.
- ✓ Prikazuje se „Settings“ meni za navigaciju.

Sledeća podešavanja se mogu izvesti:

### Opcije puta

Ovaj podmeni vam dozvoljava uticaj na ponašanje navigacionog sistema kada se proračunava putanja.

Sledeće mogućnosti su na raspolaganju:

#### Brži

Kod proračuna prvenstveno se uzimaju u obzir putevi sa većom brzinom kretanja.

#### Kraći

Kod proračuna prvenstveno se uzimaju u obzir kraći putevi.

#### Glavni putevi

Kod proračuna prvenstveno se uzimaju u obzir auto putevi.

#### Regionalni putevi

Kod proračuna prvenstveno se uzimaju u obzir regionalni putevi.

#### Dinamično navođenje

Prilikom proračunavanja puta, navigacioni sistem kreće u proračun trenutne saobraćajne situacije koja se dobija preko RDS TMC-a. Videti stranu 67.

Na glavnom displeju se vide odgovarajući simboli za razred puta, izbegavanje puteva sa naplatom, i dinamičko navođenje.

#### Bez naplate putarine

Kod proračuna izbegavaju se putevi sa naplatom putarine.

#### Bez tunela

Kod proračuna izbegavaju se putevi sa tunelima.

#### Bez trajekta

Kod proračuna izbegavaju se putevi sa trajektima.

Ukoliko ne postoji saobraćajna veza za izračunati put bez gore isključenih kriterijuma, navigacioni sistem će naravno, ukoliko je potrebno, koristiti kratke puteve, trajekte ili tunele.

U tom slučaju će Vam biti data odgovarajuća poruka od strane infotainment sistema.

- Pomoću isključenih kriterijuma mogu se dobiti znatno duže putanje.
- Opcija putanje „Shortest“ se nemože kombinovati sa isključenim kriterijumima „Toll free“, „No tunnels“ i „No ferries“.

### Opcije karte \*

Ovaj podmeni vam dozvoljava uticaj na prikaz navigacione karte.

Sledeće mogućnosti su na raspolaganju:

#### Prema napred

Karta se prikazuje u pravcu vožnje.

- Ovaj prikaz se može aktivirati samo kod razmera od 50 m do 10 km.

#### Na sredini

Karta se prikazuje tako što se položaj vozila uvek postavlja na sredinu displeja.

- Kod ovog tipa displeja karta je uvek okrenuta severnim delom prema gore.

#### Severni deo prema gore

Karta se prikazuje severnim delom okrenuta prema gore.

- Kod ovog tipa displeja prikaz karte je statički. Karta se pomera i crta nanovo samo kada pozicija vozila dostigne ivicu displeja.

### Prikaz POIs

- ☞ Izbor kategorije POIs-a koji se žele prikazati kao simboli na displeju karte (npr. hoteli, benzinske pumpe, turističke znamenitosti, itd.).
- Pregled simbola za POIs možete naći na strani 82.

### TMC poruke (poruke centra za informacije o saobraćaju)

Kad aktivirate „TMC messages“, simboli za trenutnu saobraćajnu situaciju su prikazani na displeju karte.

### Navigaciona obaveštenja

Ovim izborom možete menjati jačinu zvuka obaveštenja navigacije. Za više informacija, videti stranu 76.

### TMC

Ovaj podmeni vam dozvoljava izbor parametara za TMC poruke o saobraćaju. Za više informacija, videti stranu 74.

### Brisanje listi

Ovaj podmeni vam dozvoljava brisanje unetih podataka sledećih lista.

- Adresar
  - Zadnje odredište
  - Sopstveni stan/kuća
  - Memorija putovanja
- ☞ Označiti željenu listu, a zatim birati „Delete“ stavku menija.

### Extras

Ovaj podmeni vam dozvoljava sledeća podešavanja za navođenje:

### Vreme trajanje vožnje / Vreme dolaska

- ☞ Birati između prikaza preostalo vreme vožnje ili vreme dolaska.
- Vreme vožnje i vreme dolaska infotainment sistem bazira na prosečnoj brzini. Ta vremena zato mogu da se menjaju u zavisnosti od stila vožnje i gustine saobraćaja.
- Za prikaz preostalog vremena vožnje ili vremena dolaska pritisnuti **INFO** dugme dok je navigacija uključena.

### Junction zoom – Zumiranje raskrsnica (Samo informacioni displej u boji)



Ova Vam funkcija dopušta da aktivirate i deaktivirate zumiranje raskrsnica. Za više informacija o zumiranju raskrsnica, videti 65.

## Traženje grešaka

Ako Vaš infotainment sistem ne funkcioniše kao što ste to očekivali, molimo Vas da pažljivo pročitate uputstvo za upotrebu i pratite sledeću ček-listu, pre nego što se obratite servisnom odeljenju.

Ako ne možete naći rešenje za nastali problem, preporučujemo da se obratite ovlašćenom Opel dileru.

Poruka greške / simptom	Mogući uzroci / pomoć
<b>Uopšteno</b>	
Infotainment sistem se ne može uključiti ni pomoću OI okretnog dugmeta <b>1</b> ni ključem za paljenje.	Greška osigurača Radio aparata ili kutije sa osiguračima vozila.
Displej prikazuje neodgovarajuće vreme u danu na displeju.	Isključena automatska sinkronizacija RDS-a. <small>ESP</small> Podesiti dnevno vreme pomoću „Setting“ menija, videti stranu 72 i uputstva za upotrebu vozila. Uključena automatska sinkronizacija pomoću RDS-a. Ne emituju sve RDS stanice tačne vremenske signale. <small>ESP</small> Isključiti automatsko sinhronizovanje vremena, videti stranu 72 i uputstvo za upotrebu vozila.
Kod uključivanja infotainment sistema jačina zvuka je prejak / pretiha.	Podesiti jačinu zvuka pri uključivanju, videti stranu 76.
Smanjuje se ili se nemože dalje pojačati jačina zvuka infotainment sistema, ako je pretoplo u unutrašnjosti vozila.	Unutrašnje integrisano zaštitno strujno kolo automatskim smanjivanjem jačine zvuka štiti uređaj od porasta temperature preko određene vrednosti.
Infotainment sistem pravi šumove u slučaju isključivanja posle dužeg vremena.	Nije greška. Ugrađeni ventilator obezbeđuje optimalno hlađenje uređaja. Ovaj ventilator će da radi neko vreme i posle isključivanja infotainment sistema.
Infotainment sistem pravi buku u slučaju isključivanja ili uključivanja vozila.	Nije greška. Banka podataka navigacionog uređaja se inicijalizuje za kasniju upotrebu. Samo DVD 100: Nije greška. Sadržaj CD izmenjivača se proverava kad je jednom uključen akumulator.
<b>Radio</b>	
Loš prijem ili nema radio prijema.	<small>ESP</small> Proveriti da li je antena uvrnuta u mesto za antenu.
Displej prikazuje samo frekvenciju umesto naziva stanica.	RDS je isključen. <small>ESP</small> Aktivirati „RDS on“ ili „RDS automatic“ u „Audio Settings“ meniju, videti stranu 74. Aktiviran RDS: Predajnička stanica privremeno emitira dopunske informacije na mestu naziva stanice (PS). Predajnička stanica ne emituje RDS informacije (prikazuje se frekvencija)
Memorisana stanica se ne može birati pomoću dugmeta stanice.	Stanica se trenutno ne može hvatati. <small>ESP</small> Možda je potrebno memorisati novu stanicu koja se može hvatati pomoću „Autostore“, videti stranu 26.
Ne čuju se obaveštenja o saobraćaju (CD/MP3 ili Mute).	Uključiti TP, videti stranu 29.

Poruka greške / simptom	Mogući uzroci / pomoć
<b>CD/MP3</b>	
Prikazuje se „Invalid CD“.	Izgreban, ili prljav CD. ☞ CD očistiti sa odgovarajućim specijalnim sredstvom za čišćenje.
	Nepravilno postavljen CD. ☞ CD postaviti u otvor za CD-e sa štampanom stranom okrenutom prema gore.
	CD ima neodgovarajući format. Infotainment sistem reprodukuje standardne audio CD-e i MP3 CD-e koji odgovaraju ISO 9660 standardu.
Problemi sa CD – ima sa novom zaštitom protiv kopiranja.	Neki procesi zaštite protiv kopiranja nisu u saglasnosti sa prihvaćenim standardima za audio CD-e. To nije greška u uređaju.
MP3 CD se ne čita.	CD nije u saglasnosti sa ISO 9660 standardom.
Potrebno je predugo vreme za reprodukciju umetnutog MP3 CD-a.	Puno MP3 fajlova je na CD-u u raznim direktorijima (datotekama). Infotainment sistemu je potrebno izvesno vreme za čitanje strukture datoteka.
Izobličen ton / preskakanje za vreme reprodukcije CD-a.	Izgreban, ili prljav CD. ☞ CD očistiti sa odgovarajućim specijalnim sredstvom za čišćenje.
<b>Navigacija</b>	
Nema navođenja.	Nema unetog odredišta ☞ Uneti odredište. Nije umetnut navigacioni DVD/CD. ☞ Umetnuti navigacioni DVD/CD
Infotainment sistem navodi u saobraćajni zastoj iako je dinamičko navođenje aktivno.	Postojeća prepreka nije emitovana putem RDS TMC stanice koja je aktuelno bila na prijemu. Infotainment sistem trenutno ne prima nikakav RDS TMC podatak („TMC“ simbol se ne vidi na displeju).
	Predviđeni zastoji u trenutnom saobraćajnom zastoj su isuviše mali da bi aktivirali obilaženje istog.
Simbol  se vidi na glavnom navigacionom displeju.	Možda je prijem sa GPS satelita u prekidu: u parkirnim zgradama sa više spratova, tunelima, ispod mostova, u dolinama između planina, u nevremenu sa jakom kišom, i nepovoljnim međusobnim položajima satelita.
	Akumulator vozila je bio otkopčan.
	Vozilo je bio prevožen dužom relacijom (npr. brodom).
Zvučne poruke su preglasne / pretihe.	Podesiti jačinu zvuka za navigacione poruke, videti stranu 76.
Obaveštenja se ne čuju, simbol  se vidi na glavnom navigacionom displeju.	Jačina zvuka za navigaciona obaveštenja je podešena na minimum. Podesiti jačinu zvuka za navigacione obaveštenja, videti stranu 76.
Pogrešno pozicioniranje.	Prijem GPS satelita je u prekidu. Akumulator vozila je bio otkopčan. Vozilo je bio prevožen dužom relacijom (npr. brodom).
Navođenje nije tačno.	Prijem GPS satelita je u prekidu. U slučaju većih netačnosti molimo vas da se obratite ovlašćenom Opel dileru.
	Prikazane razdaljine se proračunavaju do sredine ukrštanja puteva (posebno kod većih ukrštanja i izlaza glavih puteva)

## Opšte informacije

U slučaju kvara obratite se ovlaštenom Opel dileru.

### FM prijem

Za FM radio prijem u vozilu: Uprkos savremenoj tehnologiji, razlike u prijemu (uključujući i RDS stanice) u odnosu na kućne radio aparate se mogu manifestovati u interferenciji.

O uzrocima takvih smetnji informacije pruža uputstvo za upotrebu vozila.

### Nabavka navigacionog DVD/CD-a

Osnova za navigaciju je digitalizovana auto karta na navigacionom DVD/CD-u. Navigacioni DVD/CD sa aktuelnim regionom (ako postoji za tu regiju) se isporučuje sa uređajem.

Za dodatne navigacione DVD/CD-ove ostalih zemalja kontaktirajte ovlaštenog Opel dileru.

### Rukovanje sa DVD/CD-ima

Izbegavati ostavljanje otisaka prstiju prilikom rukovanja DVD/CD-a. Posle vađenja iz DVD/CD plejera, DVD/CD treba odmah vratiti u njegov držač, radi zaštite od oštećenja i nečistoća.

Nečistoća i vlaga na DVD/CD-u može zaprljati sočivo DVD/CD plejera i dovesti do smetnje u radu.

DVD/CD diskove držati dalje od direktnog uticaja sunca i vrućine.

### GPS prijem

GPS prijem može biti ometan ispod drveća ili između visokih zgrada. Nije moguć GPS prijem u parkirnim zgradama sa više spratova, tunelima, itd.

U slučaju da se ne može odrediti trodimenzionalna pozicija (dužinska, širinska, visinska koordinata), na glavnom displeju se prikazuje **GRS** simbol.

Posle prevoza vozila duže vremena, npr. brodom, može potrajati i do 20 minuta dok infotainment sistem utvrdi aktuelnu GPS poziciju.

Potrebno je sačekati da se simbol **GRS** više ne vidi na glavnom displeju.

### Prekid napajanja strujom

Posle ponovnog prikopčavanja akumulatora može potrajati i do 20 minuta dok infotainment sistem utvrdi aktuelnu GPS poziciju.

### Hlađenje uređaja \*

Kod intenzivnog rada ili povećane temperature okoline, automatski će proraditi jedan električni ventilator. Ovaj ventilator će da radi neko vreme i posle isključivanja infotainment sistema.

### Servis i nega









Vaš infotainment sistem je razvijan i proizveden sa posebnom pažnjom i treba ga čuvati. Pridržavanje dole navedenim sugestijama će sprečiti da Vaša garancija istekne pre vremena i ostane validna, i izvučete mnogo zadovoljstva od proizvoda tokom godina korištenja. Obratiti pažnju na sledeće preporuke prilikom korištenja infotainment sistema:

















- Nikada ne pokušavati otvaranje uređaja. Neodgovarajuće rukovanje može dovesti do oštećenja uređaja.
- Ne koristiti agresivne hemikalije, tekućine ili agense za čišćenje uređaja. Za čišćenje vašeg uređaja, koristiti mekanu krpu, ovlaženu sa blagim sapunom.















- Nemojte farbati uređaje. Pokretni delovi uređaja se mogu slepiti zajedno zbog boje i sprečiti njegovo ispravno funkcionisanje.
- Ne držati zapaljive tečnosti, gasove ili eksplozivne materijale niti delove ili pribore u istoj prostoriji sa infotainment sistemom.
- Servisiranje infotainment sistema bi trebalo obavljati samo kod stručnjaka. Nepravilno ugrađivanje, postavljanje ili servisiranje može imati štetne posledice i rezultovati gubljenje garancije uređaja.

### Pregled POIs simbola \*

Kod prikaza POIs na navigacionoj karti koriste se sledeći simboli:

Simbol	Značenje
	Aerodrom
	Centar za razonodu
	Tačka prelaska granice
	Kuglana
	Autobuska stanica
	Rentiranje auta
	Parking za putnička vozila
	Kasino
	Bioskop
	Univerzitet
	Trgovinska preduzeća
	Društvena sredina
	Sajamski centar
	Trajekt

Simbol	Značenje
	GM diler
	Teren za Golf obuku
	Istorijski objekti
	Mesta za odmor
	Bolnica
	Hotel
	Klizalište
	Zatvoreni parking
	Lokalna železnička stanica
	Pristanište (luka)
	Muzej
	Noćni život
	Opel diler
	Parking sa vezama prevoza
	Benzinska pumpa
	Željeznička stanica

Simbol	Značenje
	Restoran
	Saab diler
	Servisna mesta
	Tržišni centar
	Staze za skijanje
	Sportski aerodrom
	Sportski centar
	Pozorište
	Turistička atrakcija
	Informacije za turiste
	Centar grada
	Gradska većnica
	Vauxhall diler
	Vinograd

### Pregled TMC simbola \*

Kod prikaza TMC karte koriste se sledeći simboli:

#### Simbol Značenje

Za razmere od 100 km i veće:



Za razmere od 50 km i manje:

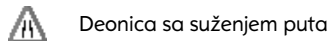
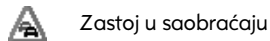
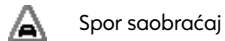
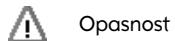

### Pregled simbola, specijalni simboli \*

Simbol	Značenje
	Zastavica odredišta

## Objašnjenje pojmova

### Automatsko memorisanje (AS)

U FM i AM talasnom području sve stanice koje se primaju mogu se automatski memorisati. Stanice se memorišu u odvojene AS memorije.

### CD tekst

Informacije na CD-u koje mogu imati sledeće podatke:

- Muzička numera
- Izvođač
- Naziv CD-a

### Digitalni zvučni procesor

Digitalni zvučni procesor infotainment sistema vam omogućava podešavanja po ličnom izboru za visoke i duboke tonove, kako i za izbor raznih optimalizacija tonskog stila.

To znači, npr. da su na raspolaganju predprogramirani tonski stilovi za džez ili klasiku koji su specijalno optimalizovani tim muzičkim stilovima.

### Twin tuner (duplirani audio uređaj)

Za izdvojene funkcije sa RDS i RDS TMC, infotainment sistem raspolaže sa drugim FM tunerom (VHF prijemnik) koji pretražuje predajničke okolnosti za RDS stanice i zato uvek obezbeđuje optimalan dostup saobraćajnim obaveštenjima.

To znači da kratki prekidi u prijemu kod pretraživanja optimalne frekvencije prijema (alternativna frekvencija), sa kojim su korisnici RDS radio stanica sa jednim prijemnikom upoznati, nije kašnjenje.

### GPS – Global Positioning System (sistem za određivanje položaja u svetu)

GPS je svetski satelitski navigacioni sistem. To trenutno obuhvata 29 aktivnih satelita koji obleću zemaljsku kuglu za blizu 12 časova. Šest orbita imaju nadmorsku visinu od približno 20,200 kilometara. U svako vreme najmanje 4 satelita su na raspolaganju, koja su potrebna za trodimenzionalno pozicioniranje.

Od emitovanog signala GPS prijemnik, koji je integrisan u infotainment sistem, određuje razdaljinu do pojedinih satelita. Informacija emitovanog signala o poziciji satelita se koristi za proračun aktuelne pozicije vozila.

### ID3 tag (prateći tekst)

Informacije u MP3 fajlu koje mogu imati sledeće podatke:

- Muzička numera
- Izvođač

Takve informacije se mogu memorisati u MP3 fajlu na PC.

### Infotainment

„Infotainment“ je zbir dve terminologije „Information“ i „Entertainment“,

- (Informacija i Razonoda).

Vaš infotainment sistem vam nudi obe mogućnosti, informacije, npr. kroz aktuelna obaveštenja o saobraćaju putem TP i TMC ili vesti posredstvom stanica sa PTY, kako i razonodu u obliku radio emisija ili reprodukcije CD/MP3.

**MP3**

Način kompresije audio CD podataka, razvijen sa strane nemačkog Fraunhofer Instituta. Kompresija omogućava smanjenje obima podataka na približno 10% u odnosu na stvarnu veličinu, bez gubljenja na kvalitetu muzike (kod bit rate od 128 kbit/s). Ako se koristi manja bit rata kod konvertiranja audio CD podataka u MP3, tada fajlovi mogu biti još manji ali sa lošijim kvalitetom zvuka.

**RDS (Radio Data System)**

Radio data sistem nudi mogućnost prenosa bezzvučnih digitalnih signala uz zvuk i muzičke programe kroz FM signal.

Sledeći pasusi sadrže najvažnije informacije koji se emitiraju kroz RDS signal:

**PS, Prikaz naziva stanice**

Prikaz naziva stanice. Neke stanice emituju dodatne informacije, kao naslovi muzike, aktualne vesti, itd.

**AF, Alternative Frequency (alternativna frekvencija)**

RDS programi se emituju istovremeno na više frekvencija. Infotainment sistem automatski traži frekvenciju najboljeg prijema.

**PTY – Tip programa**

Puno RDS stanica emituje PTY šifru, kao oznaku tipa programa emitovanog na radio talasima (npr. vesti). PTY šifra omogućava izbor stanica po tipu programa.

**REG (Regionalni programi)**

Neke RDS-stanice u izvesnim vremenskim terminima emituju regionalno različite programe na različitim frekvencijama. Možete nastaviti slušanje regionalnog programa i u slučaju vožnje kroz oblast sa prijemom drugog regionalnog programa.

**Traffic Programme (TP = programi sa obaveštenjima o saobraćaju)**

Traffic Programme. Stanice sa obaveštenjima o saobraćaju su VHF RDS radio stanice za emitovanje obaveštenja o saobraćaju.

Za vreme saobraćajnih obaveštenja se emituje specijalna šifra (TA bit). Kada se primi ta šifra, infotainment sistem prekopčava na obaveštenja o saobraćaju, čak i u slučaju reprodukcije CD/MP3 ili bezvučnog stanja.

Ukoliko je jačina zvuka audio izvora (radio ili CD) podešena na nula, obaveštenja o saobraćaju se emituju na prethodno podešenoj jačini TA zvuka.

**TMC, Traffic Message Channel – predajnički kanal sa porukama o saobraćaju**

Neke RDS stanice emituju digitalni signal o aktualnoj saobraćajnoj situaciji dodatno saobraćajnim obaveštenjima. Primljene saobraćajne informacije se mogu prikazati u info meniju. Prepreke na putu će biti obrađeni za dinamičko navođenje.

**RDS vremenski signal:**

Sat u vozilu može da se sinhronizuje sa emitovanim RDS vremenskim signalom, videti uputstvo za upotrebu vozila.

**EON, Enhanced Other Networks**

Sa EON možete slušati saobraćajna obaveštenja, čak i u tom slučaju ako izabrana stanica ne emituje saobraćajna obaveštenja. Ukoliko se emituje obaveštenje o saobraćaju, radio automatski se prebacuje na stanicu iz EON mreže.

### **SDVC**

Speed-dependent volume control.

Za kompenzaciju buke vožnje i okoline, jačina zvuka infotainment sistema se može prilagoditi brzini vozila.

### **TA Volume (jačina zvuka saobraćajnih obaveštenja)**

Traffic announcement **volume** =

Volume of traffic announcements

(jačina zvuka saobraćajnih obaveštenja)

### **Twin (duplirani) Audio \***

Daljinsko upravljanje za zadnji deo vozila.

Mogućnost slušanja muzike, bez obzira koji je audio izvor odabran na infotainment sistemu.

Pri tome, „Twin Audio“ može da upravlja brojnim funkcijama, kao što su traženje ili skok na muzičku numeru kod CD-a.

### **Random (Slučajni izbor)**

U ovom režimu, muzičke numere sa CD-a se reprodukuju po slučajnom redosledu. Postoje razlike između random CD-a i random magacina.

- **Random CD (Slučajni izbor sa CD-a):**  
Muzičke numere na CD-u se reprodukuju po slučajnom redosledu.
- **Random Magazine (Slučajni izbor Magacina):** Muzičke numere na CD-u se reprodukuju po slučajnom redosledu. Ovde, nekoliko muzičkih numera se reprodukuju na svakom CD-u pre prebacivanja na sledeći CD. Ovo ne stresuje mehanizam i izbegava duže prekide u reprodukciji tokom menjanja CD-a.

## Indeks

## A

Aktiviranje navođenja .....	50
Alternative Frequency (alternativna frekvencija) .....	85
Audio izvori .....	18
Izbor pomoću Audio menija .....	18
Izbor pomoću funkcijskih dugmadi .....	18
Audio settings – Podešavanja audio sistema .....	74
Automatsko isključivanje .....	13
Automatsko memorisanje .....	26, 84
Automatsko traženje .....	23
Ručno biranje .....	24

## B

Balans .....	42
Benzinska stanica .....	61
Boja tona .....	18
Brisanje karaktera .....	46
Brzo traženje napred .....	19, 33, 37
Brzo traženje nazad .....	19, 33, 37

## C

CD Extras (proširene funkcije) .....	38
CD plejer izmenjivač sa magacinom Reprodukcija .....	36
CD tekst .....	32, 41, 84
CD/MP3 izmenjivač .....	30, 35
Brzo traženje napred .....	37
Brzo traženje nazad .....	37
Izbor .....	37
Umetanje (ubacivanje) CD-a .....	35
CD/MP3 plejer Umetanje (ubacivanje) CD-a .....	32
CD/MP3 reprodukcija .....	32
Brzo pretraživanje napred/nazad .....	33
CD Extras (proširene funkcije) .....	33
Direktni izbor muzičke numere .....	33
Izbor MP3 albuma .....	34
Izbor prethodne ili sledeće muzičke numere .....	33
Ponavljanje muzičke numere .....	34
Prikaz naslova .....	34
Random album (slučajni izbor iz albuma) .....	34
Random CD (slučajni izbor sa CD-a) .....	34
Random Play – Reprodukcija po slučajnom izboru .....	34
Scan CD – Pretraživanje na CD-u .....	34

## D

Daljinsko upravljanje sa volana .....	10, 19
Volan 1 .....	19
Volan 2 .....	20
Deklaracija usaglašenosti .....	9
Destin. input – Unos odredišta .....	46
Država .....	48
Kućni broj .....	49
Skretanje (na kraju ulice) .....	49
Street – Ulica .....	49
Town – Grad .....	48
Digitalni Zvučni Procesor .....	8, 84
Dinamičko navođenje .....	77
Zaobilaženje .....	68
Zobilaženje sa dinamičnim navođenjem .....	67
Dinamično navođenje .....	67
Display POIs .....	66
Displej .....	9, 11
Displej navođenja .....	62
Displej sa strelicom .....	64
Duboki ton .....	42

## E

Elementi upravljanja .....	10
EON .....	30, 85

**F**

Funkcija isključivanja zvuka .....	13
Funkcijska dugmad .....	18

**G**

Glavni prikaz displeja .....	14
Global Positioning System – sistem za određivanje položaja u svetu .....	84
GPS (Global Positioning System) – sistem za određivanje položaja u svetu .....	44

**I**

ID3 tag (prateći tekst) .....	31, 33, 84
Informacioni meni .....	71
Audio parametri .....	71
Parametri navigacije .....	71
TMC karta .....	55, 83
Informacioni priručnik o putovanju .....	59
Korišćenje pretraživača .....	60
Pretraživanje u naknadnoj informaciji ...	60
Infotainment .....	84
Isključivanje ponavljanja muzičke numere	39
Izbor jezika .....	72
Izbor muzičke numere (pesme) .....	36
Izbor talasnog područja .....	22

**J**

Jačina zvuka	
Podešavanje .....	13, 21
Saobraćajnih obaveštenja .....	29, 75

**K**

Karakteristične strane .....	15
Karta položaja .....	69
Kombinovani prikaz karte/strelice na displeju .....	66
Koncept meni aplikacija .....	15
Kratak pregled .....	10
Kurzor .....	16

**L**

Lista putanje .....	54, 56
Lista radio stanica .....	23
Liste .....	17

**M**

Memorija odredišta .....	51
Memorija stanica .....	24
Izbor stanica .....	24
Memorisanje stanica pomoću Radio menija .....	24
Ručno memorisanje stanica .....	24
Meni aplikacije .....	17
MP3 .....	85
Priprema .....	31

**N**

Navigacija .....	44
Aktiviranje navigacionog sistema .....	45
Aktiviranje navođenja .....	50
Brisanje adrese stanovanja .....	52
Brisanje odredišta iz liste adresa .....	54
Destin. input – Unos odredišta .....	46, 48
Funkcija sistema .....	44
Global Positioning System – sistem za određivanje položaja u svetu .....	44
Info o odredištu .....	56
Izbor jezika zvučnih poruka .....	45, 72
Izbor odredišta iz adresara .....	53
Liste .....	47
Memorija odredišta .....	51
Memorisanje i promena adrese stanovanja .....	52
Memorisanje odredišta u listu adresa ...	53
Položaj .....	56
Promena odredišta u listi adresa .....	53
Tastatura .....	46
Umetanje/vađenje navigacionog DVD/CD-a .....	45
Unos POIs podataka .....	50
Zvučno navođenje .....	44, 76
Navođenje .....	62
Nivoi menija .....	16

**O**

Obaveštenja o saobraćaju	
Dok se reprodukuje CD .....	41
Opšte informacije .....	8, 81
Bezbednost na putu .....	9
FM prijem .....	81
GPS prijem .....	81
Hlađenje uređaja .....	81
Informacije na displeju .....	9
Nabavka navigacionog DVD/CD-a .....	81
Prekid napajanja naponom .....	81
Rukovanje sa DVDs/CD-ima .....	81
Servis i nega .....	81
Uputstvo za upotrebu .....	8
Uređaj za zaštitu protiv krađe .....	9
Opcije karte .....	77
Opcije puta .....	77

**P**

Planiranje alternativnog puta .....	68
Podešavanja .....	72
Audio settings – Podešavanje	
audio sistema .....	74
Brisanje listi .....	78
External In (uključen spoljašnji izvor) .....	75
Extras (proširene funkcije, dodaci) .....	25, 78
Filtriranje .....	75
Izbor jezika .....	72
Jačine zvuka .....	75
Kriterijum za sortiranje .....	75
Logika kontakt brave .....	73
Navigaciona obaveštenja .....	76, 78
Navigation settings – Podešavanja	
u navigacionom sistemu .....	76
Opcije karte .....	77
Opcije puta .....	77
Podešavanja sistema .....	72
RDS (Radio Data System) .....	74
REG (Regionalni programi) .....	74
SDVC .....	75
Start-up volume (jačina zvuka	
kod uključivanja) .....	75
TA Volume (jačina zvuka saobraćajnih	
obaveštenja) .....	75
TMC .....	78

Podešavanja sistema .....	72
Podešavanja tona .....	42
Podešavanje tipa displeja .....	64
Pokretanje ponavljanja muzičke numere .....	39
Pokretanje pretraživanja na CD-u .....	40
Ponavlanje muzičke numere .....	34, 39
Ponovni prikaz glavnih funkcija .....	18
Pop-up meni .....	17
Pregled TMC simbola .....	83
Prekidač na prevagu .....	10, 23
Prekidanje pretraživanja na CD-u .....	40
Pretraživanje na CD-u .....	40
Prikaz karte .....	68
Prikaz karte na displeju .....	65
Prikaz naziva stanice .....	85
Programi sa obaveštenjima o saobraćaju	29
Isključivanje saobraćajnih obaveštenja .....	29
Isključivanje TP-a .....	29
Lista radio stanica .....	30
Slušanje samo obaveštenja	
o saobraćaju .....	29
Uključivanje TP-a .....	29
Promena orijentacije karte .....	66, 77
PTY izbor .....	25
PTY stanice .....	26
PTY – tip programa .....	85

**R**

Rad sa menijem .....	16
Radio .....	22
Automatsko memorisanje .....	26
Automatsko traženje .....	23
Izbor talasnog područja .....	22
Lista radio stanica .....	23
Memorija stanica .....	24
Radio režim .....	22
Ručno biranje .....	24
Random (Slučajni izbor) .....	34, 86
Random album (slučajni izbor iz albuma) .....	34
Random CD (slučajni izbor sa CD-a) .....	34, 86
Razmera karte .....	66
RDS (Radio Data System) .....	27, 85
Automatski RDS .....	27
Isključivanje .....	28
RDS stalno aktivan .....	28
Uključivanje .....	27
Regionalni Programi .....	28, 74, 85
Regulator jačine .....	42
Reprodukcija	
CD plejer .....	32
CD plejer izmenjivač sa magacinom .....	36
Radio .....	22
Rukovanje .....	13

**S**

Scale – Razmera .....	56, 66
Scan CD – Pretraživanje na CD-u .....	34
SDVC .....	75, 86
Slučajni izbor .....	38, 39
Slučajni izbor magacina .....	38, 39, 86
Slučajni izbor sa CD-a .....	38, 39
Start-up volume	
(jačina zvuka kod uključivanja) .....	76
Strane za izbor .....	15
Strane za podešavanja .....	16

**T**

TA Volume (jačina zvuka saobraćajnih obaveštenja) .....	29, 75, 86
TMC .....	71, 85
TMC Info .....	54
TMC karta .....	55
TMC poruke (poruke centra za informacije o saobraćaju) .....	55, 56, 75
TMC stanice .....	75
Tonski stil .....	43
TP (programi sa obaveštenjima o saobraćaju) .....	29, 85
Traženje grešaka .....	79
Twin Audio	
(duplirani audio sistem) .....	11, 20, 86
Isključivanje .....	21
Izbor audio izvora .....	21
Izbor talasnog područja .....	21
Ograničenja za vreme rada sistema .....	21
Podešavanje jačine zvuka .....	21
Pretraživanje .....	21
Uključivanje .....	21
Twin tuner (duplirani audio uređaj) .....	8, 84

**U**

Uključivanje i isključivanje .....	13
Sa ključem kontakt brave .....	13
Unos odredišta putem karte .....	70
Unos slova .....	46

**V**

Vađenje (Izbacivanje) CD-a .....	41
Višenamensko dugme .....	14
Visoki tonovi .....	42

**Z**

Zvuk .....	43
------------	----

# Prikazi menija

## Simboli

	12
[ ]	12, 29
[TP]	12, 29
	12, 77
	12, 77
	12, 77
	12, 77
	12, 77
	12, 77
	12, 77
	12, 77
	12, 77
	12, 77
	12, 77
	12, 77
	12, 81
	14
	14
	14
	14
	23
	23
	34, 38
	38, 39
	34, 39
	34, 40
	46
	63
	64
	64
	64

## A

Add .....	58
Additional info .....	60
Address book .....	52, 78
Add tour .....	57
Album .....	35, 37, 38
All info types .....	74
All messages .....	75
Along the route .....	75
AM .....	12, 18, 22
AM AS .....	22
AM level .....	27
Announc.	63
Announcement .....	76
Arrival time .....	78
Arrow .....	64
Arrow	63
AS .....	12
AS level .....	26
Autostore .....	26

## B

Balance .....	42
Bass .....	42

## C

Calculate .....	68
CD .....	18
CD Extras .....	33, 38
CD in .....	12, 32, 35
Centred .....	77
Corner .....	49
Country .....	48
Current position .....	75

## D

Day/Night .....	72
Delete .....	52, 54, 58, 59, 78
Delete lists .....	52, 54, 78
Delete whole tour .....	59
Destination map .....	69
Destination mem. ....	46, 51, 58
Destin. info .....	56
Destin. input .....	46, 48, 58
Detour .....	63, 68
Display Track .....	38, 41
Distance .....	75
Driving time .....	78
Dynamic guidance	12, 77

## E

Edit .....	52, 53, 57
External In .....	75, 76
Extras .....	22, 23, 25, 33, 38, 39, 40, 41, 78

## F

Fader .....	42
Fastest	12, 77
Filtering .....	75
FM .....	12, 18, 22
FM AS .....	22
FM level .....	27

**H**

Head up .....	77
History .....	61
Home .....	52, 78
Homepage .....	60

**I**

Ign. logic .....	73
Info type .....	74
In other towns .....	51, 60
Invalid CD .....	80



**J**

Journey .....	57, 60
---------------	--------



**L**

Language .....	72
Last destinat. ....	52, 78
List .....	51

**M**

Main .....	16
Main roads  .....	77
Manual .....	23, 24
Map .....	64, 65, 68
Map/Arrow .....	64, 66
Map/Arrow  .....	63
Map  .....	63
Map scroll .....	59, 70
Map scroll OFF .....	70
Menu .....	48, 51, 60, 63, 69
Modify search .....	61
Move .....	58
MP3 .....	12, 32
Music .....	76



**N**

Navi announc. ....	75, 76
New search .....	61
No. ....	49
No ferries  .....	77
Normal .....	33, 34, 38, 39, 40
North up .....	77
No tunnels  .....	77





**P**

Petrol stations .....	61
POIs .....	50
Position .....	54, 56, 63
Position map .....	69
Proceed .....	73
PTY selection .....	25
PTY station .....	26

**R**

Random CD R  .....	34, 38
Random Magazine R  .....	38, 39
RDS .....	27
Reading CD... ..	37
Recalculate .....	67
REG .....	12, 28
Repeat Track  .....	34, 39
Return .....	16
Road .....	49
Route .....	69, 75
Route list .....	54, 56, 63

**S**

Save .....	50, 53, 56, 70
Scale  .....	56, 63, 66, 69
Scan CD  .....	34, 40
SDVC .....	75
Secondary roads  .....	77
Select  .....	61
Set destin. point .....	69, 70
Settings .....	72
Info type .....	74
TMC settings .....	74
TP (Traffic Programme) .....	74
Shortest <sup>min</sup>  .....	77
Show POIs .....	78
Show title .....	33, 34
Sorting criterion .....	75
Sound .....	18, 42, 43
Start from .....	57
Starting tour .....	57
Start Navi .....	50, 52, 53, 62, 70
Start-up volume .....	75, 76
Station .....	23, 24
Station list .....	23
Stop Navi .....	63
Store .....	23
Street name .....	75

**T**

TA Volume .....	75
Test Navi Announcement .....	76
Time, Date .....	72
TMC .....	12, 54, 75
TMC info .....	25, 54, 63
TMC map .....	54, 55
TMC settings .....	74
Toll free  .....	77
Tour memory .....	78
Tours .....	56, 57
Town .....	48
TP .....	12, 29
Track .....	33, 36
Traffic stations .....	25, 30
Treble .....	42

**U**

Units .....	72
Update stations .....	24
User .....	43

**V**

Vicinity current position .....	51, 60, 75
Vicinity destination .....	51, 60
View .....	69
Volumes .....	74, 75